

OPERATION INSTRUCTIONS
MODE D'EMPLOI
BEDIENUNGSANLEITUNG
INSTRUCCIONES DE EMPLEO
ISTRUZIONI PER L'USO
BRUKSANVISNING

PIEZON® MASTER 700

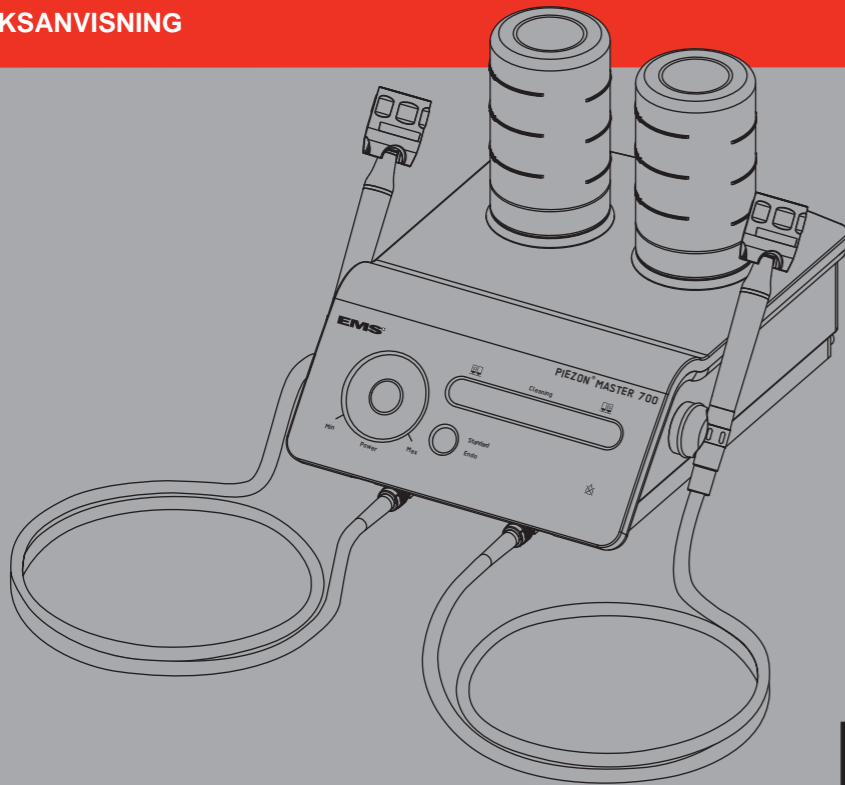

EMS 
ELECTRO MEDICAL SYSTEMS

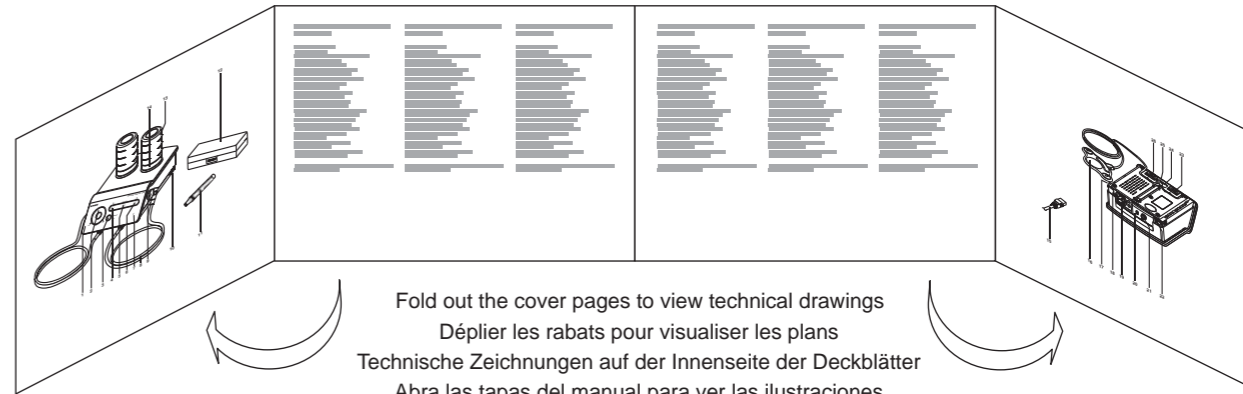

Fold out the cover pages to view technical drawings
Déplier les rabats pour visualiser les plans
Technische Zeichnungen auf der Innenseite der Deckblätter
Abra las tapas del manual para ver las ilustraciones
Spiegare le copertine per visualizzare i disegni tecnici
Vik upp omslaget för att se tekniska ritningar

TECHNICAL MODIFICATIONS

EMS reserves the right to modify the technique, accessories, operating instructions or contents of the set due to technical or scientific improvements.

MODIFICATIONS TECHNIQUES

EMS se réserve le droit d'apporter à la technique, aux accessoires, au mode d'emploi et au contenu de l'emballage d'origine, les modifications que la poursuite des développements techniques et scientifiques peut induire.

TECHNISCHE ÄNDERUNGEN

EMS behält sich vor, im Zusammenhang mit technischen oder wissenschaftlichen Weiterentwicklungen Änderungen an der Technik, dem Zubehör, der Bedienungsanleitung sowie am Inhalt der Originalverpackung vorzunehmen.

MODIFICACIONES TÉCNICAS

EMS se reserva el derecho de modificar la técnica, los accesorios, las instrucciones de empleo o el contenido del equipo debido a mejoras técnicas o científicas.

MODIFICHE TECNICHE

EMS si riserva il diritto di apportare modifiche alla tecnica, agli accessori, alle istruzioni operative o al contenuto del set in seguito a miglioramenti scientifici o tecnici.

TEKNISKA ÄNDRINGAR

EMS förbehåller sig rätten att ändra teknik, tillbehör, bruksanvisning eller innehåll i satsen på grund av tekniska eller vetenskapliga förbättringar.

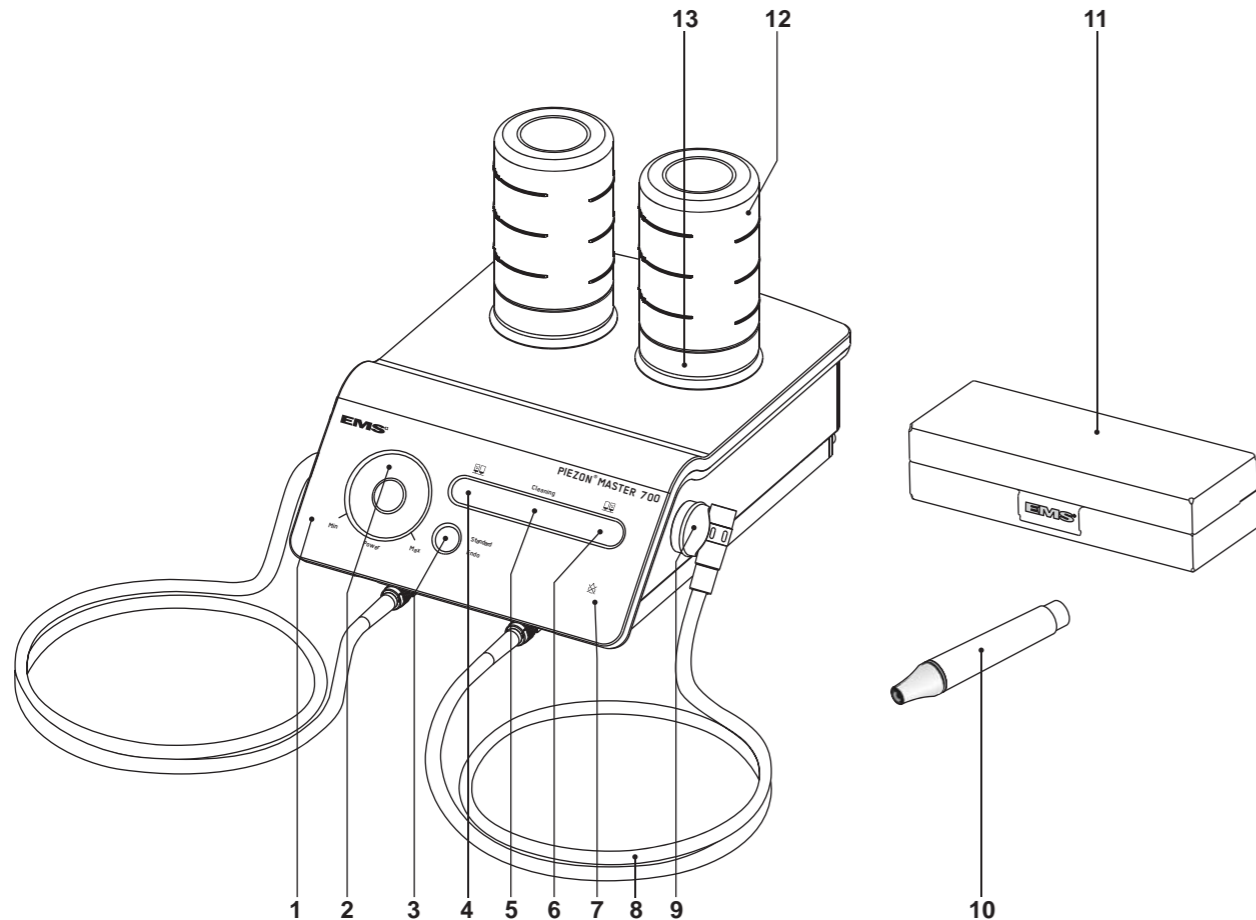

COMPONENTS

- 1 Unit
- 2 Power setting
- 3 Working mode selection
- 4 Left bottle selection
- 5 "Cleaning" mode selection
- 6 Right bottle selection
- 7 "Dry Work" control lamp
- 8 Handpiece cord
- 9 Magnetic handpiece support
- 10 Handpiece
- 11 SystemBox Piezon®
- 12 Bottle
- 13 Bottle cap
- 14 Power cable
- 15 Foot pedal
- 16 Power switch
- 17 Power socket
- 18 Fuses
- 19 Unit pump cover
- 20 Screw of the unit pump cover
- 21 Connector for right handpiece cord
- 22 Connector for connecting a second EMS unit
- 23 Connector for the foot pedal
- 24 Connector for left handpiece cord

EMS supplies this unit with various accessories. The "Packing list" shows exactly what your unit includes.

COMPOSANTS

- 1 Appareil
- 2 Réglage de la puissance
- 3 Sélection du mode de travail
- 4 Sélection de la bouteille gauche
- 5 Sélection du Mode "Cleaning"
- 6 Sélection de la bouteille droite
- 7 Voyant lumineux "Dry Work"
- 8 Cordon de la pièce à main
- 9 Support de pièce à main magnétique
- 10 Pièce à main
- 11 SystemBox Piezon®
- 12 Bouteille
- 13 Bouchon de la bouteille
- 14 Cable secteur
- 15 Pédale de commande
- 16 Interrupteur général
- 17 Prise de secteur
- 18 Fusibles
- 19 Cache de la pompe de l'appareil
- 20 Vis du cache de la pompe de l'appareil
- 21 Connecteur pour le cordon de la pièce à main droite
- 22 Connecteur pour brancher un second appareil EMS
- 23 Connecteur pour la pédale de commande
- 24 Connecteur pour le cordon de la pièce à main gauche

EMS fournit cet appareil avec différents accessoires. La "Packing list" détaille exactement ce qui est inclus avec votre appareil.

BESTANDTEILE

- 1 Gerät
- 2 Einstellen der Ultraschalleistung
- 3 Auswählen des Arbeitsmodus
- 4 Auswählen der linken Flasche
- 5 Auswählen des Reinigungsmodus
- 6 Auswählen der rechten Flasche
- 7 "Dry Work"-Kontrolllampe
- 8 Handstückschlauch
- 9 Magnetische Handstückhalterung
- 10 Handstück
- 11 SystemBox Piezon®
- 12 Flasche
- 13 Flaschendeckel
- 14 Netzkabel
- 15 Fußschalter
- 16 Hauptschalter
- 17 Anschluss für Netzkabel
- 18 Sicherungen
- 19 Abdeckung Pumpeneinheit
- 20 Schraube für Abdeckung Pumpeneinheit
- 21 Anschluss Handstückschlauch rechts
- 22 Anschluss zweites EMS-Gerät
- 23 Anschluss Fußschalter
- 24 Anschluss Handstückschlauch links

EMS bietet Geräte in unterschiedlichen Ausstattungsvarianten an. Für die genaue Ausstattung Ihres Geräts beachten Sie bitte die beiliegende Packliste.

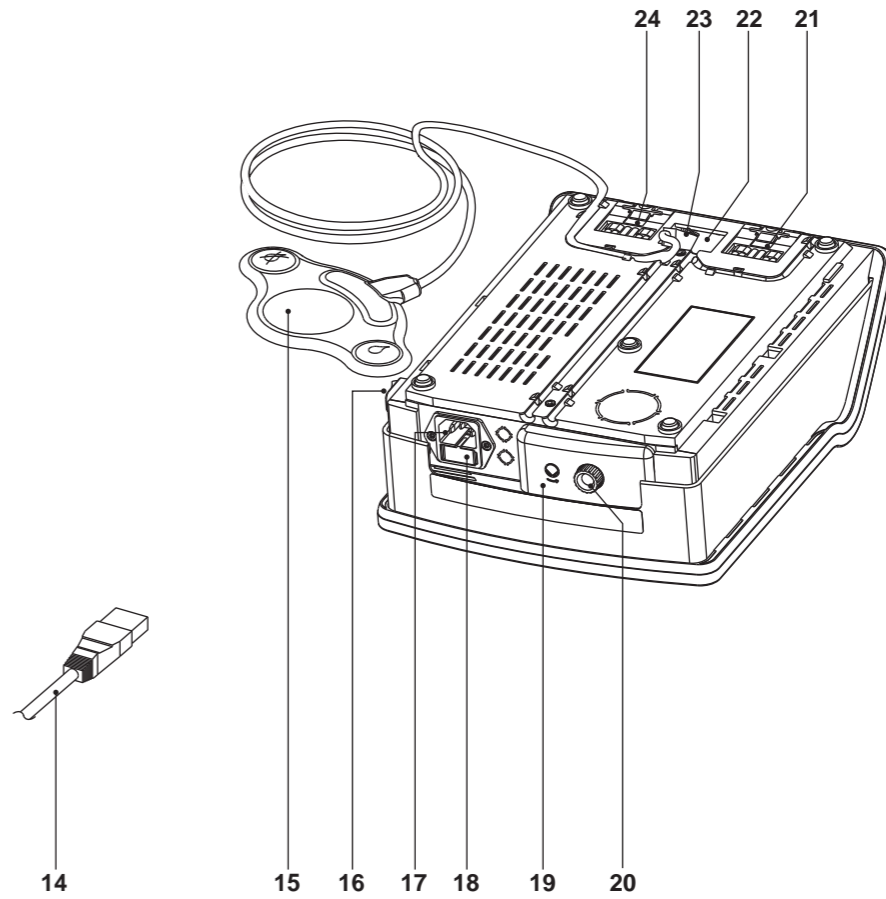

EMS Electro Medical Systems SA

Ch. de la Vuarpillière 31
1260 Nyon
SWITZERLAND
Tel. +41 22 99 44 700
Fax +41 22 99 44 701
e-mail: welcome@ems-ch.com

EMS worldwide offices (dental)

CANADA
EMS Canada Inc.
5524 St. Patrick St., Suite 312
Montreal, QC H4E 1A8
Tel. +1 514 736 5066
Fax +1 514 736 5065
e-mail: info@ems-canada.ca

GERMANY
EMS Electro Medical Systems GmbH
Schatzbogen 86
D-81829 München
Tel. +49 89 42 71 61 0
Fax +49 89 42 71 61 60
e-mail: info@ems-ch.de

SPAIN
EMS Electro Medical Systems España SL
Bernardino Obregón 14 bis
E-28012 Madrid
Tlf. +34 91 528 99 89
Fax +34 91 539 34 89
e-mail: ems-es@arrakis.es

FRANCE
EMS France Sarl
23, Av. Louis Bréguet
Immeuble Santos Dumont, Bâtiment D
F-78140 Vélizy Villacoublay
Tél. +33 1 34 58 03 80
Fax +33 1 34 58 03 90
e-mail: info@ems-france.fr

ITALY
EMS Italia S.p.a
Via Faravelli 5
I-20149 Milano
Tel. +39 02 3453 8111
Fax +39 02 3453 2778
e-mail: dental@ems-italia.it

USA
EMS Corporation
11886 Greenville Avenue #120
Dallas, TX 75243, USA
Tel. +1 972 690 83 82
Fax +1 972 690 89 81
e-mail: emsusa@emsdent.com

WWW.EMS-SWISSQUALITY.CH

COMPONENTES

- 1 Aparato
- 2 Ajuste de la potencia
- 3 Selección del modo de trabajo
- 4 Selección del bote izquierdo
- 5 Selección del modo "Cleaning"
- 6 Selección del bote derecho
- 7 Piloto indicador "Dry Work"
- 8 Cable del mango
- 9 Soporte magnético del mango
- 10 Mango
- 11 SystemBox Piezon®
- 12 Bote
- 13 Tapa del bote
- 14 Cable de alimentación
- 15 Pedal
- 16 Interruptor de alimentación
- 17 Toma de corriente
- 18 Fusibles
- 19 Tapa de la bomba del aparato
- 20 Tornillo de la tapa de la bomba del aparato
- 21 Conector para el cable del mango derecho
- 22 Conector para conectar un segundo aparato de EMS
- 23 Conector para el pedal
- 24 Conector para el cable del mango izquierdo

COMPONENTI

- 1 Unità
- 2 Impostazione della potenza
- 3 Selezione della modalità operativa
- 4 Selezione del flacone di sinistra
- 5 Selezione della modalità "Cleaning"
- 6 Selezione del flacone di destra
- 7 Luce di controllo "Dry Work"
- 8 Cavo del manipoło
- 9 Supporto del manipoło magnetico
- 10 Manipoło
- 11 SystemBox Piezon®
- 12 Flacone
- 13 Tappo del flacone
- 14 Cavo di alimentazione
- 15 Pedaliera
- 16 Interruttore di alimentazione
- 17 Presa di alimentazione
- 18 Fusibili
- 19 Coperchio della pompa dell'unità
- 20 Vite del coperchio della pompa dell'unità
- 21 Connettore per il cavo del manipoło di destra
- 22 Connettore per una seconda unità EMS
- 23 Connettore per pedaliera
- 24 Connettore per il cavo del manipoło di sinistra

KOMPONENTER

- 1 Enhet
- 2 Effektinställning
- 3 Driftsläge
- 4 Vänster flaska
- 5 Rengöringsläge
- 6 Höger flaska
- 7 "Dry Work"-indikering
- 8 Slang till handstycke
- 9 Magnetisk handstyckehållare
- 10 Handstycke
- 11 SystemBox Piezon®
- 12 Flaska
- 13 Flasklock
- 14 Nätkabel
- 15 Fotpedal
- 16 Huvudströmbrytare
- 17 Uttag för nätkabel
- 18 Säkringar
- 19 Skydd för pumpenhet
- 20 Skruv till pumpenhetens skydd
- 21 Anslutning för högra handstyckets slang
- 22 Anslutning för ytterligare en EMS-enhet
- 23 Anslutning för fotpedal
- 24 Anslutning för vänstra handstyckets slang

EMS suministra este aparato con diversos accesorios. La "Lista de contenido" indica exactamente lo que incluye su aparato.

EMS fornisce questa unità dotata di vari accessori. Nella "distinta di spedizione" sono elencati esattamente tutti gli articoli contenuti nell'unità.

EMS utrustar enheten med olika tillbehör. Packlistan visar exakt vad som medföljer denna enhet.

DEAR CUSTOMERS,

Thank you for buying a new EMS product. It meets the highest quality and safety standards.

Indications

This product is designed for use in dentistry with EMS Piezon ultrasound instruments for the following indications:

Scaling

- Removal of supragingival calculus
- Removal of stains

Endo

- Preparation, cleaning and irrigation of root canals
- Retrograde preparation of root canals
- Condensing gutta-percha
- Removal of crowns, bridges and restorations

Restorative

- Preparation of cavities
- Cementation of restorations
- Condensing of amalgams

Perio

- Scaling and root planing
- Periodontal treatments



For further details on the various instruments and their scopes of application, please refer to the operating instructions supplied with your Piezon system or available from the distributor in your country.

CHERS CLIENTS,

Nous vous félicitons de l'acquisition de ce nouveau produit EMS. Il répond aux plus hautes exigences en matière de qualité et de sécurité.

Applications

Ce produit est destiné à être utilisé en dentisterie avec des instruments à ultrasons EMS Piezon pour les applications suivantes:

Détartrage

- Elimination du tartre supra-gingival
- Elimination des taches

Endodontie

- Préparation, nettoyage et irrigation des canaux radiculaires
- Préparation rétrograde des canaux radiculaires
- Condensation de la gutta-percha
- Descellement de couronnes, bridges et restaurations

Restauration

- Façonnage de cavités
- Scellement de restaurations
- Condensation d'amalgame

Parodontie

- Détartrage et surfaçage radiculaire
- Traitements parodontaux



Pour toute information complémentaire concernant les différents instruments et leurs domaines d'application, veuillez vous référer au mode d'emploi fourni avec votre système Piezon ou auprès du distributeur de votre pays.

SEHR GEEHRTER KUNDEN,

Wir gratulieren Ihnen zum Kauf Ihres neuen EMS-Produkts. Es erfüllt höchste Ansprüche an Qualität und Sicherheit.

Einsatzgebiete

Das Ultraschallgerät ist für den zahnmedizinischen Einsatz mit EMS-Piezon-Ultraschallinstrumenten für die folgenden Einsatzgebiete bestimmt:

Scaling

- Entfernen von supragingivalen Konkrementen
- Entfernen von Flecken

Endodontie

- Präparation, reinigen und spülen von Wurzelkanälen
- Retrograde Präparation von Wurzelkanälen
- Guttapercha-Kondensation
- Entfernen von Kronen, Brücken, Inlays und Rekonstruktionen

Sanierung

- Kavitätenpräparation
- Zementieren von Rekonstruktionen
- Kondensation von Amalgamen

Periodontie

- Scaling und Wurzelglättung
- Parodontaltherapie



Nähere Informationen zu den verschiedenen Instrumenten und ihren Einsatzgebieten entnehmen Sie bitte der Bedienungsanleitung, die Ihrem Piezon-System beiliegt, oder wenden Sie sich an Ihren EMS-Händler.

ESTIMADOS CLIENTES,

Le agradecemos que haya adquirido un nuevo producto de EMS. Éste satisface las exigencias más altas de calidad y seguridad.

Indicaciones

Este producto se ha diseñado para utilizar en odontología con los instrumentos de ultrasonidos Piezon de EMS para las siguientes indicaciones:

Limpieza de sarro

- Eliminación del cálculo supragingival
- Eliminación de manchas

Endodonia

- Preparación, limpieza e irrigación de conductos radiculares
- Preparación retrógrada de conductos radiculares
- Condensación de guttapercha
- Descementado de coronas, puentes y restauraciones

Restauración

- Preparación de cavidades
- Cementación de restauraciones
- Condensación de amalgamas

Periodoncia

- Raspado y pulido radicular
- Tratamientos periodontales



Si desea información más detallada de los distintos instrumentos y sus aplicaciones, consulte las instrucciones de empleo que se proporcionan con su sistema Piezon u obténgalas del distribuidor de su país.

GENTILE CLIENTE,

Grazie di aver acquistato un nuovo prodotto EMS che soddisfa gli standard di qualità e di sicurezza più elevati.

Indicazioni

Questo prodotto è destinato all'uso in odontoiatria con strumentazioni agli ultrasuoni EMS Piezon per le seguenti indicazioni:

Detartraggio

- Rimozione di calcoli sopragengivali
- Rimozione di macchie

Endo

- Preparazione, pulizia e irrigazione di canali radicolari
- Preparazione retrograda di canali radicolari
- Condensazione della guttaperca
- Rimozione di corone, ponti e restaurazione

Restauro

- Preparazione di cavità
- Cementazione di restaurazione
- Condensa di amalgame

Perio

- Ablazione e levigatura di radici
- Trattamenti periodontali



Per ulteriori dettagli sui vari strumenti e la loro applicazione, consultare le istruzioni operative in dotazione con il sistema Piezon o disponibili presso il distributore autorizzato del proprio paese.

BÄSTA KUND,

Tack för att du har köpt en EMS-produkt. Den uppfyller högt ställda kvalitets- och säkerhetskrav.

Indikationer

Denna produkt är avsedd att användas för tandläkarvård med EMS Piezon-ultraljudsinstrument för följande indikationer:

Scaling

- Borttagning av supragingival tandsten
- Borttagning av fläckar

Endodonti

- Förberedelse, rengöring och spolning av rotkanaler
- Retrograd förberedelse av rotkanaler
- Kondensering av guttaperka
- Avlägsna kronor, broar och inlägg

Restorativ behandling

- Förberedelse av kaviteter
- Fastsättning av inlägg
- Kondensering av amalgam

Periodonti

- Scaling och rotplaning
- Periodontal behandling



Ytterligare information om de olika instrumenten och deras användningsområden finns i bruksanvisningarna som medföljer Piezon-systemet. Dessa kan även beställas från distributören i det aktuella landet.

ABOUT THIS MANUAL

These operating instructions are to ensure the correct installation and use of this product.

Please read these operating instructions carefully as they explain all the most important details and procedures. Please pay special attention to the safety precautions.

Always keep this document close at hand.



Instructions concerning the components of the system are provided separately in the respective instructions for use. Read the instruction manuals originally delivered with each of the components before using this product. Do not hesitate to contact your local EMS dealer for further information.

A PROPOS DE CE MANUEL

Ce mode d'emploi est destiné à l'installation et à l'utilisation correcte de ce produit.

Veillez lire attentivement ce mode d'emploi car tous les détails et tous les gestes importants y sont clairement décrits. Respectez en particulier les remarques concernant la sécurité.

Veillez conserver ce document toujours à portée de main.



Les instructions concernant les composants du système sont fournies séparément dans les manuels d'instructions correspondants. Veillez lire les manuels d'instructions livrés avec chacun des composants avant d'utiliser ce produit. N'hésitez pas à contacter votre distributeur EMS pour plus d'informations.

ZU DIESEM HANDBUCH

Die Bedienungsanleitung soll Ihnen bei der korrekten Installation und Bedienung des Produkts helfen.

Lesen Sie sie somit aufmerksam durch, da die wesentlichen Einzelheiten und Handgriffe anschaulich erklärt werden. Beachten Sie dabei besonders die Sicherheitshinweise.

Bewahren Sie diese Unterlagen immer griffbereit auf.



Anweisungen zur Bedienung der einzelnen Systembestandteile sind in den jeweiligen Bedienungsanleitungen zu finden. Vor der Verwendung des Geräts sind die Bedienungsanleitungen, die im Lieferumfang der einzelnen Systembestandteile enthalten waren, zu lesen. Weitere Informationen erhalten Sie bei Ihrem EMS-Händler.

PRESENTACIÓN DEL MANUAL

Estas instrucciones de empleo sirven para garantizar una instalación y uso correctos de este producto.

Lea estas instrucciones de empleo atentamente ya que explican todos los detalles y procedimientos más importantes. Preste especial atención a las precauciones de seguridad.

Tenga siempre a mano este documento.



Las instrucciones referentes a los componentes del sistema se facilitan por separado en las instrucciones de uso correspondientes. Antes de utilizar este producto, lea los manuales de instrucciones suministrados originalmente con cada uno de los componentes. No dude en ponerse en contacto con su distribuidor local de EMS si desea información adicional.

INFORMAZIONI SU QUESTO MANUALE

Le presenti istruzioni operative consentono la corretta installazione e utilizzo di questo prodotto.

Leggere attentamente queste istruzioni operative poichè spiegano tutti i dettagli e le procedure più importanti. Porre un'attenzione speciale alle precauzioni di sicurezza.

Tenere questo documento sempre a portata di mano.



Istruzioni relative ai componenti del sistema vengono fornite separatamente nelle rispettive istruzioni per l'uso. Prima di usare questo prodotto leggere i manuali di istruzioni spediti originalmente con ciascun componente. Per ulteriori informazioni rivolgersi al rivenditore locale EMS.

OM DENNA HANDBOK

Syftet med denna bruksanvisning är att säkerställa att produkten installeras och används på rätt sätt.

Läs bruksanvisningen noga – här beskrivs alla viktiga detaljer och procedurer. Var särskilt uppmärksam på säkerhetsföreskrifterna.

Ha alltid detta dokument nära till hands.



Anvisningar som rör systemets beståndsdelar ges separat i respektive beståndsdelars bruksanvisning. Läs de bruksanvisningar som levereras tillsammans med varje beståndsdel innan du använder produkten. Tveka inte att kontakta din lokala EMS-återförsäljare om du vill ha mer information.

To prevent possible patient or user injury or damage to the Piezon Master 700, please note the corresponding directives:



Danger

Risk of patient or user injury



Caution

Risk of damage to the device or environmental harm



Please note

Useful additional information and hints



Prohibited



Authorized

Note that the English version of this manual is the master from which translations derive. In case of any discrepancy, the binding version is the English text.

We would be pleased to answer your questions or listen to your suggestions. We do, of course, provide support in case of technical problems. Please contact your approved EMS repair center or your dealer.

We wish you lots of success!

EMS

Pour prévenir des possibles accidents corporels ou dommages au Piezon Master 700, merci de tenir compte des directives suivantes:



Danger

Risque de blessure pour le patient ou l'utilisateur



Attention

Risque de dommage à l'appareil ou à l'environnement



Remarques

Informations complémentaires utiles et tours de main



Interdit



Autorisé

Les traductions dans ce manuel sont basées sur sa version anglaise. Ainsi le texte en anglais fera référence en cas de divergence.

Nous sommes à votre entière disposition pour répondre à vos questions et nous sommes à l'écoute de vos éventuelles suggestions. Naturellement, nous vous proposons un soutien technique en cas de problèmes. Veuillez contacter votre centre de réparation agréé EMS ou votre distributeur.

Avec nos meilleurs vœux de succès!

EMS

Zur Vermeidung von Personenschäden oder Sachschäden am Piezon Master 700 beachten Sie bitte die folgenden Hinweise:



Gefahr

Bei Gefahr von Personenschäden



Achtung

Bei drohenden Sach- und Umweltschäden



Hinweis

Bei nützlichen Zusatzinformationen und Anwendungstipps



Verboten



Erlaubt

Es wird darauf hingewiesen, dass das englische Original der Bedienungsanleitung als Vorlage für alle Übersetzungen gilt. Bei eventuellen Abweichungen ist der englische Text bindend.

Wir stehen Ihnen gerne für Fragen zur Verfügung. Bei Problemen bieten wir Ihnen selbstverständlich technische Unterstützung an. Wenden Sie sich bitte an ein EMS-genehmigtes Reparaturzentrum oder Ihren Händler.

Wir wünschen Ihnen viel Erfolg!

Ihre EMS

Para evitar posibles lesiones en el paciente o usuario, o daños al Piezon Master 700, nótese las directrices correspondientes:

**Peligro**

Riesgo de lesiones en el paciente o usuario

**Precaución**

Riesgo de daños en el dispositivo o medioambientales

**Observación**

Información y consejos útiles adicionales

**Prohibido****Autorizado**

Nótese que la versión en inglés de este manual es la original de la que parten las traducciones. En caso de discrepancias, la versión vinculante es la inglesa.

Estaremos encantados de contestar a sus preguntas o escuchar sus sugerencias. Por supuesto, proporcionamos asistencia en caso de problemas técnicos. Póngase en contacto con su centro de reparaciones autorizado o distribuidor de EMS.

¡Le deseamos mucho éxito!

EMS

Per impedire possibili lesioni al paziente o all'utilizzatore o danni al Piezon Master 700 attenersi alle relative direttive:

**Pericolo**

Rischio di lesioni al paziente o all'utilizzatore

**Attenzione**

Rischio di danni al dispositivo o all'ambiente

**Fare riferimento**

a ulteriori informazioni e consigli

**Vietato****Autorizzato**

La versione inglese di questo manuale è la versione master da cui deriva la traduzione. In caso di discrepanze fa fede il testo in inglese.

A tutte le domande verrà data risposta e i consigli sono ben accetti. Ovviamente forniamo assistenza in caso di problemi tecnici. Rivolgersi direttamente al centro di assistenza EMS autorizzato o al proprio rivenditore.

Auguriamo successo a tutti!

EMS

För att förhindra patientskador eller skador på Piezon Master 700 ska följande varningar observeras:

**Fara**

Risk för skada på patient eller användare

**Varning**

Risk för skada på enheten eller miljön

**Observera**

Ytterligare praktisk information och tips

**Förbjudet****Tillåtet**

Observera att den engelska versionen av handboken är originalet som övriga språk har översatts från. Vid eventuella avvikelser gäller den engelska texten.

Vi svarar gärna på frågor och tar emot förslag. Vi ger självklart support vid tekniska problem. Kontakta ditt godkända EMS-reparationscenter eller din återförsäljare.

Lycka till!

EMS

CONTENTS

Installation	2
Foot pedal	2
Handpiece cords and supports.....	4
Connecting to the mains power	6
Connecting to another EMS unit (option).....	8
Preparing for treatment.....	10
Installing the bottles	10
Solutions compatible with the circuit	12
Connecting the handpieces	14
Attaching the instruments	16
Operating the unit	18
Switching On	18
Working mode selection.....	20
"Dry Work" mode selection.....	24
Multifunction foot pedal.....	26
Piezon handpiece LED.....	28
Selecting the irrigation supply.....	30
Setting the ultrasound power.....	32
Setting the irrigation flow rate.....	34
End of the treatment	36
Instruments disassembly and cleaning	36
Cleaning and disinfecting the circuit.....	38
Removing the bottle	44
Cleaning, disinfecting and sterilizing	46
Cleaning the accessories.....	48
Maintenance.....	50
O-rings	50
Replacing the fuses.....	52
Replacing the pump of the unit	54

SOMMAIRE

Installation	2
Pédale de commande	2
Cordons et supports de pièces à main.....	4
Connexion au réseau électrique.....	6
Connexion à un autre appareil EMS (option).....	8
Préparation pour le traitement.....	10
Mise en place des bouteilles.....	10
Solutions compatibles avec le circuit	12
Connexion des pièces à main.....	14
Fixation des instruments	16
Utilisation de l'appareil.....	18
Mise sous tension	18
Sélection du mode de travail.....	20
Sélection du mode de travail à sec "Dry Work"	24
Pédale multifonctions.....	26
Pièce à main Piezon LED	28
Sélection de la source d'irrigation	30
Réglage de la puissance des ultrasons.....	32
Réglage du débit d'irrigation.....	34
Fin du traitement	36
Démontage et nettoyage des instruments.....	36
Nettoyage et désinfection du circuit.....	38
Retrait de la bouteille	44
Nettoyage, désinfection et stérilisation.....	46
Nettoyage des accessoires.....	48
Maintenance.....	50
O-rings	50
Remplacement des fusibles.....	52
Remplacement de la pompe de l'appareil	54

INHALT

Installation	2
Fußschalter	2
Handstückschläuche und Halterungen.....	4
Anschließen an das Stromnetz	6
Anschließen an ein anderes EMS-Gerät (optional).....	8
Vorbereiten für die Behandlung.....	10
Aufsetzen der Flaschen	10
Mit dem Kreislauf kompatible Lösungen....	12
Aufstecken der Handstücke	14
Verbinden der Instrumente	16
Bedienen des Geräts	18
Einschalten.....	18
Auswählen des Betriebsmodus	20
Auswahl des Modus "Dry Work".....	24
Multifunktionsfußschalter.....	26
Piezon-Handstück-LED	28
Auswahl der Flüssigkeitszufuhr	30
Einstellen der Ultraschallleistung.....	32
Einstellen der Durchflussrate	34
Ende der Behandlung	36
Auseinandernehmen und reinigen der Instrumente	36
Reinigen und desinfizieren des Kreislaufs	38
Abnehmen der Flasche.....	44
Reinigen, desinfizieren und sterilisieren.....	46
Reinigen des Zubehörs.....	48
Wartung.....	50
O-Ringe.....	50
Austauschen der Sicherungen.....	52
Austauschen der Pumpe des Geräts.....	54

INDICE

Instalación.....	3
Pedal	3
Cables y soportes de los mangos	5
Conexión a la red eléctrica	7
Conexión a otro aparato de EMS (opción).....	9
Preparación para el tratamiento	11
Instalación de los botes	11
Soluciones compatibles con el circuito.....	13
Conexión de los mangos	15
Acoplamiento de los instrumentos.....	17
Utilización del aparato	19
Encendido	19
Selección del modo de funcionamiento.....	21
Selección del modo "Dry Work".....	25
Multifunction pedal	27
El mango Piezon LED	29
Selección de la fuente de irrigación	31
Ajuste de la potencia de los ultrasonidos ..	33
Ajuste del flujo de irrigación.....	35
Fin del tratamiento	37
Desmontaje y limpieza de los instrumentos	37
Limpieza y desinfección del circuito	39
Retirada del bote	45
Limpieza, desinfección y esterilización	47
Limpieza de los accesorios.....	49
Mantenimiento.....	51
Juntas tóricas	51
Sustitución de los fusibles	53
Sustitución de la bomba del aparato	55

INDICE

Installazione	3
Pedaliera	3
Cavi e supporti del manipolo	5
Connessione all'alimentazione di rete.....	7
Connessione ad un'altra unità EMS (opzionale).....	9
Preparazione per il trattamento	11
Installazione dei flaconi.....	11
Soluzioni compatibili con il circuito	13
Connessione dei manipoli.....	15
Applicazione degli strumenti.....	17
Uso dell'unità.....	19
Accensione.....	19
Selezione della modalità di funzionamento	21
Selezione della modalità "Dry Work"	25
Pedale multifunzione	27
El manipolo Piezon LED	29
Selezione della fonte di irrigazione.....	31
Impostazione della potenza degli ultrasuoni	33
Impostazione della portata del flusso di irrigazione.....	35
Fine del trattamento	37
Smontaggio e pulizia degli strumenti.....	37
Pulizia e disinfezione del circuito	39
Rimozione del flacone.....	45
Pulizia, disinfezione e sterilizzazione	47
Pulizia degli accessori	49
Manutenzione.....	51
Anelli di tenuta.....	51
Sostituzione dei fusibili	53
Sostituzione della pompa dell'unità	55

INNEHÅLL

Installation	3
Fotpedal	3
Slangar och hållare till handstycke	5
Ansluta nätströmmen	7
Ansluta ytterligare en EMS-enhet (tillval)	9
Förberedelser inför behandling.....	11
Installera flaskorna.....	11
Lösningar som är kompatibla med slingan	13
Ansluta handstyckena.....	15
Fästa instrumenten	17
Använda enheten	19
Slå på enheten	19
Välja driftsläge.....	21
Välja "Dry Work"-läget	25
Multifunction pedal	27
Piezon-handstyckets LED.....	29
Välja spolningskälla.....	31
Ställa in ultraljudseffekten.....	33
Ställa in flödes hastigheten.....	35
Avsluta behandlingen.....	37
Demontera och rengöra instrument.....	37
Rengöra och desinficera slingan	39
Ta bort flaskan.....	45
Rengöring, desinfektion och sterilisering	47
Rengöra tillbehör.....	49
Underhåll.....	51
O-ringar	51
Byta säkringar	53
Byta ut enhetens pump	55

Safety precautions	56	Remarques concernant la sécurité.....	56	Sicherheitshinweise	56
Storing the product	60	Entreposage du produit	60	Aufbewahren des Geräts	60
Product disposal	62	Recyclage	62	Entsorgen des Produkts	62
Warranty.....	62	Garantie	62	Garantie	62
Accessories.....	62	Accessoires.....	62	Zubehör.....	62
EMS Service	64	Service EMS	64	EMS-Service.....	64
Symbols	66	Symboles	66	Symbole	66
Technical data.....	74	Caractéristiques techniques	74	Technische Daten	75
Electromagnetic compatibility.....	78	Compatibilité électromagnétique	78	Elektromagnetische Verträglichkeit.....	78
Troubleshooting	80	Dépannage.....	81	Fehlerbehebung.....	82

Precauciones sobre seguridad.....	57
Almacenamiento del producto	61
Eliminación del producto.....	63
Garantía	63
Accesorios	63
Servicio técnico de EMS.....	65
Símbolos	67
Datos técnicos	75
Compatibilidad electromagnética	79
Solución de problemas	83

Precauzioni di sicurezza.....	57
Stoccaggio del prodotto	61
Smaltimento del prodotto.....	63
Garanzia.....	63
Accessori	63
Servizio assistenza EMS	65
Simboli	67
Dati tecnici.....	76
Compatibilità elettromagnetica.....	79
Individuazione e risoluzione dei problemi	84

Säkerhetsföreskrifter	57
Förvara produkten	61
Kassering av produkten	63
Garanti	63
Tillbehör	63
EMS-service	65
Symboler.....	67
Tekniska data	76
Elektromagnetisk kompatibilitet.....	79
Felsökning	85

INSTALLATION

Foot pedal

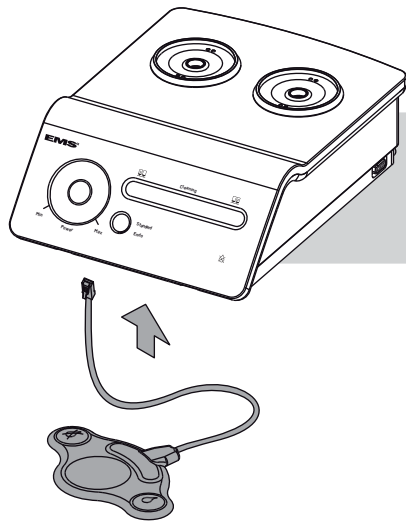

INSTALLATION

Pédale de commande

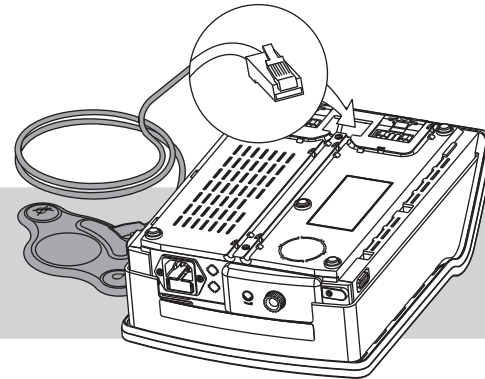

INSTALLATION

Fußschalter

INSTALACIÓN

Pedal

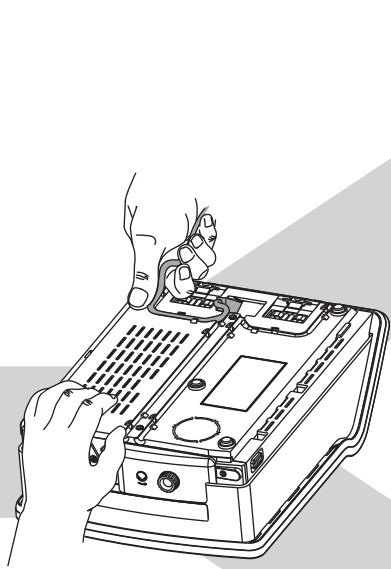

INSTALLAZIONE

Pedaliera

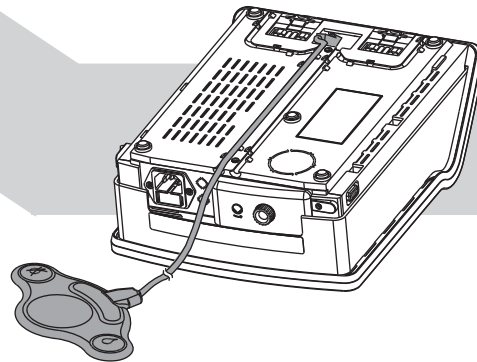
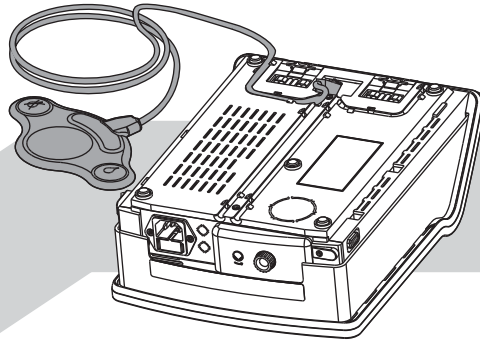

INSTALLATION

Fotpedal

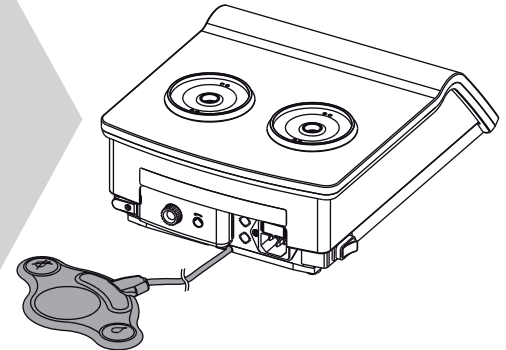
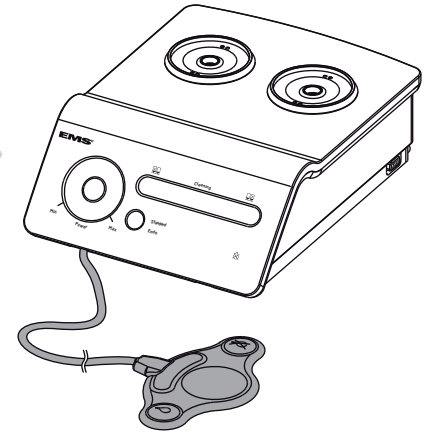

Handpiece cords and supports

Cordons et supports de pièces à main

Handstückschläuche und Halterungen

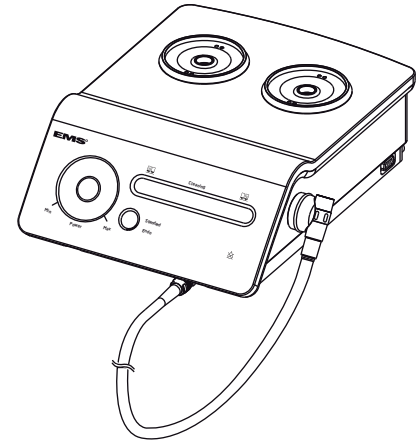
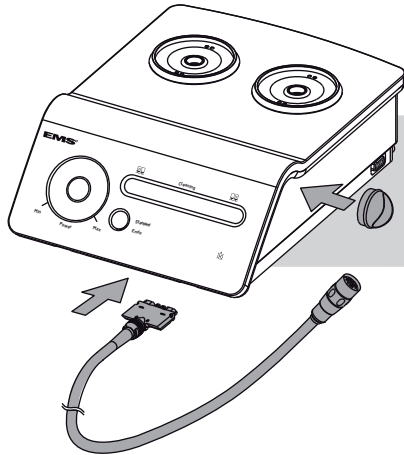

Check that the cords are fully dry before connecting to the unit.

Place the magnetic handpiece holder on a metal surface of the unit or on the furniture.

 Always check that the cords will not rub against the front face during the treatment because this could eventually modify the selected settings.

Vérifier que les cordons soient bien secs avant la connexion à l'appareil.

Placer le support de pièce à main magnétique sur une partie métallique de l'appareil ou du mobilier.

 Toujours s'assurer que les cordons ne passent pas sur la face avant durant l'utilisation car cela pourrait éventuellement modifier les réglages sélectionnés.

Stellen Sie sicher, dass die Schläuche vollständig trocken sind, bevor Sie sie an das Gerät anschließen.

Stellen Sie den magnetischen Handstückhalter auf eine Metalloberfläche des Geräts oder auf ein Möbelstück.

 Stellen Sie sicher, dass die Schläuche während der Behandlung nicht in Berührung mit der Vorderseite des Geräts kommen, da sich die ausgewählten Einstellungen sonst verändern könnten.

Cables y soportes de los mangos

Cavi e supporti del manipolo

Slangar och hållare till handstycke

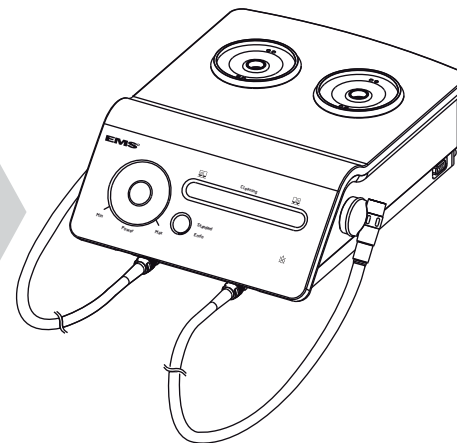
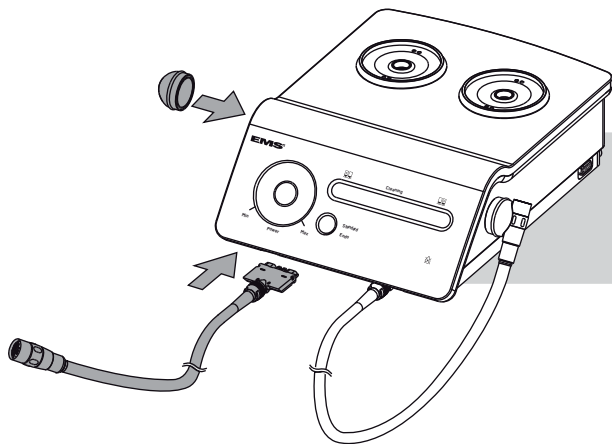

Compruebe que los cables estén totalmente secos antes de conectarlos al aparato.

Coloque el portamango magnético en una superficie metálica del aparato o en el mobiliario.

 Compruebe siempre que los cables no rocen contra la parte frontal durante el tratamiento ya que esto podría modificar los ajustes seleccionados.

Controllare che i cavi siano asciutti prima di connetterli all'unità.

Appoggiare il supporto del manipolo magnetico su una superficie metallica dell'unità o su un tavolo.

 Controllare che i cavi non sfreghino sulla parte anteriore durante il trattamento in quanto ciò potrebbe eventualmente modificare le impostazioni selezionate.

Kontrollera att slangarna är helt torra innan du ansluter dem till enheten.

Placera den magnetiska handstyckehållaren på en metallyta på enheten eller inredningen.

 Kontrollera alltid att slangarna inte ligger emot enhetens framsida under behandling eftersom detta kan påverka inställningarna.

Connecting to the mains power

Connexion au réseau électrique

Anschließen an das Stromnetz

100-240 VAC 50-60Hz

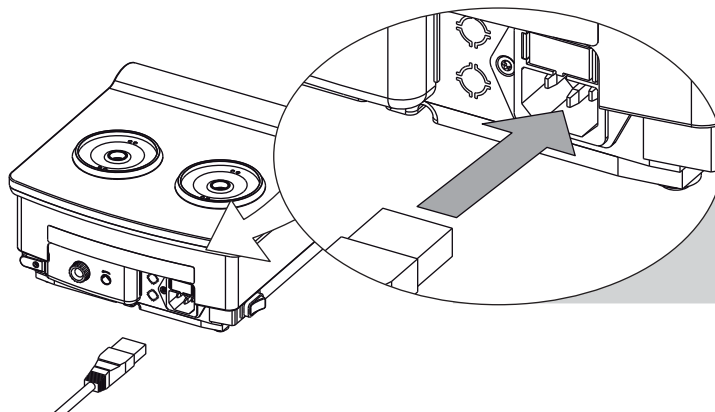



 Always check that the unit is installed in a safe and stable position. An eventual fall may suddenly pull on the cord and the handpiece, hurting the patient and the user, and damaging the unit.

 Check that the rated voltage of the unit corresponds to the local line voltage to prevent damaging the unit.

Use the unit only in a FI protected mains supply (FI = Residual current protection).

 For USA or Canada: connect only to an Hospital Grade outlet

 Toujours s'assurer que l'appareil est installé en position stable et sûre. Une chute éventuelle pourrait brusquement entraîner le cordon et la pièce à main en blessant le patient et l'utilisateur, et endommager gravement l'appareil.

 Vérifier que la tension nominale de l'appareil correspond bien à la tension secteur de votre cabinet afin d'éviter d'endommager l'appareil.

Connecter l'appareil uniquement à une prise protégée par un interrupteur différentiel (protection FI).

 Pour les USA ou le Canada: brancher uniquement à une prise secteur "Hospital Grade".

 Das Gerät muss sicher und stabil aufgestellt werden. Bei einem Sturz könnte es zu einem plötzlichen Reißen an Schlauch und Handstück und zu Verletzungen des Patienten oder Schäden am Gerät kommen.

 Um Schäden am Gerät zu vermeiden, muss die Nennspannung des Geräts mit der örtlichen Versorgungsspannung übereinstimmen.

Das Gerät darf nur an Steckdosen mit Fehlerstromschutz (FI-Schutzschalter) angeschlossen werden.

 USA und Kanada: Nur an Hospital-Grade-Steckdosen anschließen

Conexión a la red eléctrica

Connessione all'alimentazione di rete

Ansluta nätströmmen

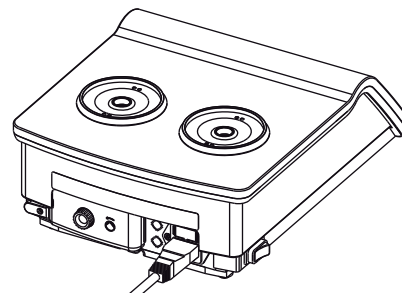



 Compruebe siempre que el aparato esté instalado en un lugar seguro y estable. Si se cayera accidentalmente podría tirar del cable y el mango, lesionándose al paciente y al usuario, y dañándose el aparato.

 Compruebe que la tensión nominal del aparato coincide con la tensión de la red local para no dañar el aparato.

Use el aparato solamente en una red con protección FI (FI = protección contra corriente residual).

 Para EE.UU. o Canadá: conectar solamente a una toma de calidad sanitaria.

 Controllare sempre che l'unità sia installata in una posizione sicura e stabile. Una eventuale caduta potrebbe tirare il cavo e il manopolo e ferire il paziente o l'operatore e danneggiare l'unità.

 Controllare che la tensione nominale dell'unità corrisponda alla tensione della linea locale per prevenire danni all'unità.

Utilizzare l'unità esclusivamente con alimentazione elettrica protetta FI (FI = protezione da corrente residua).

 Per Stati Uniti o Canada: collegare solo ad una presa di grado ospedaliero

 Se till att enheten installeras på en säker och stadig plats. Om enheten faller ned rycks slangen och handstycket med, vilket kan skada patienten, användaren eller enheten.

 Kontrollera att enhetens märkspänning överensstämmer med nätspänningen i byggnaden för att förhindra skada på enheten.

Använd enheten endast i FI-skyddade elnät (FI = restströmsskydd).

 För USA och Kanada: får endast anslutas till ett uttag för sjukhusbruk.

Connecting to another EMS unit (option)

Connexion à un autre appareil EMS (option)

Anschließen an ein anderes EMS-Gerät (optional)

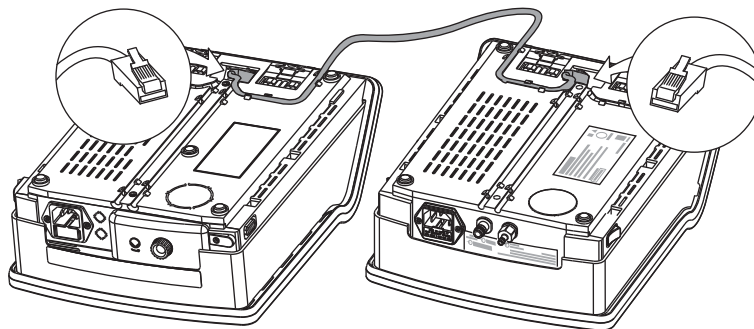

The Piezon Master 700 can be connected to another compatible EMS device, so both devices can be operated using a single foot pedal. An optional link cable allows this connection. This option is only available with the "multi-function" pedal.

The pedal will trigger only the handpiece which is lifted from its support whatever the unit.

For additional details on device compatibility, please contact the distributor in your country.

 Both units must be turned on.

Le Piezon Master 700 peut être connecté à un autre appareil EMS compatible, ce qui permet d'utiliser une unique pédale de commande. Un câble d'interconnexion en option permet d'effectuer cette combinaison. Cette option est uniquement possible avec la pédale "multi-function".

La pédale fera uniquement fonctionner la pièce à main enlevée de son support quel que soit l'appareil.

Pour plus de détails sur la compatibilité des appareils, veuillez contacter le distributeur de votre pays.

 Les deux appareils doivent être mis sous tension.

Der Piezon Master 700 kann an ein anderes kompatibles EMS-Gerät angeschlossen werden, sodass beide Geräte mit einem Fußschalter bedient werden können. Die Verbindung wird über ein optionales Verbindungskabel hergestellt. Diese Option ist nur beim Multifunktionsfußschalter verfügbar.

Unabhängig vom Gerät wird über den Fußschalter jeweils nur das Handstück bedient, das aus der Halterung genommen wird.

Weitere Angaben zur Kompatibilität der Geräte erhalten Sie bei Ihrem EMS-Händler.

 Beide Geräte müssen eingeschaltet sein.

Conexión a otro aparato de EMS (opción)

El Piezon Master 700 se puede conectar a otro dispositivo EMS compatible, de modo que puedan utilizarse ambos aparatos con un solo pedal. Un cable de conexión opcional permite realizar esta conexión. Esta opción sólo está disponible con el pedal "multifuncional".

El pedal controlará solamente el mango que esté levantado de su soporte, cualquiera que sea el aparato.

Si desea más detalles sobre la compatibilidad de los aparatos, póngase en contacto con su distribuidor.



Ambos aparatos deben estar encendidos.

Connessione ad un'altra unità EMS (opzionale)

Il Piezon Master 700 può essere collegato ad un altro dispositivo EMS compatibile di modo che entrambi i dispositivi possano essere azionati con una singola pedaliera. Un cavo opzionale consente tale connessione. Questa opzione è disponibile solo con il pedale "multi-funzione".

Il pedale attiverà solo il manipolo che viene sollevato dal suo supporto, indipendentemente dall'unità.

Per ulteriori informazioni sulla compatibilità del dispositivo, rivolgersi al distributore nel proprio paese.



Entrambe le unità devono essere accese.

Ansluta ytterligare en EMS-enhet (tillval)

Piezon Master 700 kan anslutas till en annan kompatibel EMS-enhet, så att båda enheterna kan användas med samma fotpedal. Anslutningen görs med en länkkabel (tillval). Detta tillval fungerar endast med en flerfunktionspedal.

Pedalen aktiverar endast det handstycke som har tagits ur sin hållare, oavsett enhet.

Ytterligare information om kompatibla enheter kan fås från våra återförsäljare.



Båda enheterna måste vara påslagna.

PREPARING FOR TREATMENT

Installing the bottles

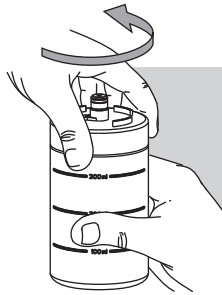

PRÉPARATION POUR LE TRAITEMENT

Mise en place des bouteilles



VORBEREITEN FÜR DIE BEHANDLUNG

Aufsetzen der Flaschen

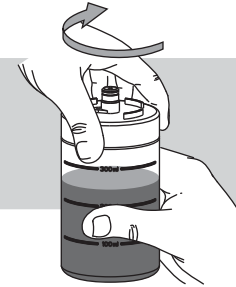

 Always check the condition of the bottle cap O-ring before installing the bottle. Please refer to the chapter "Maintenance".

 Use the graduations provided on the bottles to adjust the quantity of the solution for the treatment.

Install one or two bottle(s) using a rotating movement until it reaches the stop.

 Toujours contrôler l'état du joint O-ring du bouchon avant la mise en place de la bouteille. Veuillez vous référer au chapitre "Maintenance".

 Utiliser les graduations sur les bouteilles pour ajuster la quantité de solution nécessaire au traitement.

Mettez en place une ou deux bouteille(s) en effectuant un mouvement de rotation jusqu'en butée.

 Kontrollieren Sie vor jedem Aufsetzen der Flasche den O-Ring im Flaschendeckel. Beachten Sie dazu die Hinweise im Abschnitt zur Wartung.

 Die erforderliche Menge der für die Behandlung verwendeten Lösung kann mithilfe der Teilstriche auf der Flasche abgemessen werden.

Setzen Sie eine oder zwei Flaschen mit einer drehenden Bewegung bis zum Anschlag der Flaschenaufnahme auf.

PREPARACIÓN PARA EL TRATAMIENTO

Instalación de los botes

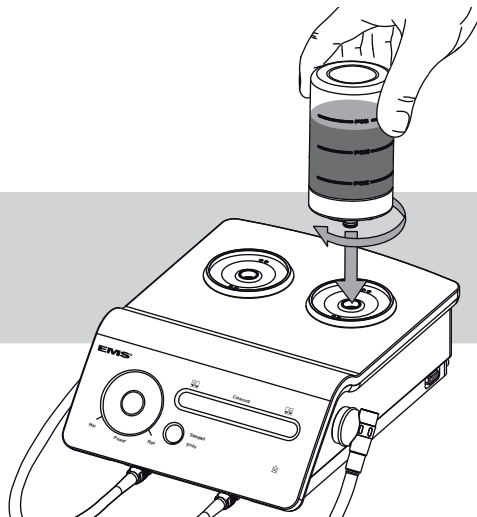

PREPARAZIONE PER IL TRATTAMENTO

Installazione dei flaconi

FÖRBEREDELSE INFÖR BEHANDLING

Installera flaskorna

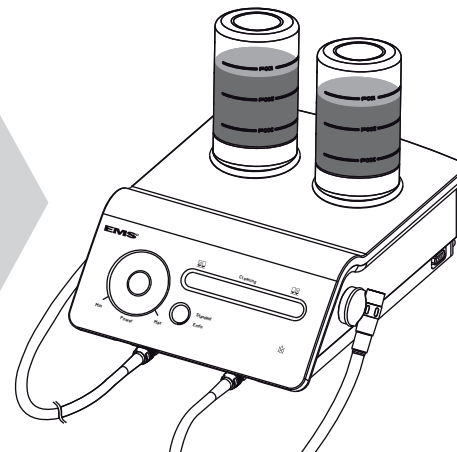

☞ Compruebe siempre el estado de la junta tórica de la tapa del bote antes de instalarlo. Consulte el capítulo "Mantenimiento".

☞ Use las graduaciones provistas en los botes para ajustar la cantidad de solución para el tratamiento.

Instale uno o los dos botes girándolos hasta que lleguen al tope.

☞ Prima dell'installazione del flacone, controllare sempre la condizione dell'anello di tenuta del tappo del flacone. Consultare il capitolo "Manutenzione".

☞ Utilizzare le linee graduate sul flacone per regolare la quantità di soluzione necessaria al trattamento.

Installare uno o due flaconi con un movimento rotatorio fino a quando si ferma.

☞ Kontrollera alltid att flasklockets O-ring är hel innan flaskan installeras. Se kapitlet "Underhåll".

☞ Använd flaskornas nivåmarkeringar för att justera vätskemängden för behandlingen.

Installera en eller två flaskor genom att skruva fast dem tills de når stoppläget.

Solutions compatible with the circuit



Please read the instructions for use of the disinfecting products.



Please refer to standards applicable in your country regarding the purchase and use of these products.

Disinfecting solutions for the treatment

- Sodium hypochlorite ($\text{NaOCl} \leq 3\%$)
- Chlorhexidine ($\leq 0.3\%$)
- Physiological water ($\text{NaCl} \leq 0.9\%$)
- Hydrogen peroxide ($\text{H}_2\text{O}_2 \leq 3\%$)
- Carbanilides
- Povidone iodine
- Quaternary ammonium compounds
- Cetylpyridin chloride
- Citric acid
- Aromatic essence
- Ethanol

Examples of common products

BacterX[®] pro / Triclosan / Betadine[®] / Listerine[®] / Alodont[®] / Meridol[®] / BreathRx[®] / CloSYS[™] / Dakin's solution / Scope[®] / Cepacol[®] / ...

Disinfecting solutions for washing the circuit

- EMS Ultra Clean (H_2O_2 6%)
- Hydrogen peroxide (H_2O_2) 5%
- Sterilox (hypochlorous acid)

Incompatible mixing



Different disinfecting solutions can be used during treatment. Chemical reactions might occur between these solutions and damage the unit. Wash the liquid circuit before using a different solution (please refer to the "Cleaning mode" in the "End of treatment" chapter).

Solutions compatibles avec le circuit



Veillez vous référer aux modes d'emploi des produits désinfectants.



Veillez vous référer aux normes en vigueur dans votre pays pour l'acquisition et l'utilisation de ces produits.

Solutions désinfectants pour le traitement

- Hypochlorite de sodium ($\text{NaOCl} \leq 3\%$)
- Chlorhexidine ($\leq 0,3\%$)
- Eau physiologique ($\text{NaCl} \leq 0.9\%$)
- Peroxide d'hydrogène (H_2O_2) 5%
- Carbanilides
- Povidone iodé
- Composants ammonium quaternaires
- Chlorure de cetylpyridine
- Acide citrique
- Essence aromatique
- Ethanol

Exemples de produits courants

BacterX[®] pro / Triclosan / Betadine[®] / Listerine[®] / Alodont[®] / Meridol[®] / BreathRx[®] / CloSYS[™] / Dakin's solution / Scope[®] / Cepacol[®] / ...

Solutions désinfectants pour laver le circuit

- EMS Ultra Clean (H_2O_2 6%)
- Peroxide d'hydrogène (H_2O_2) 5%
- Sterilox (acide hypochlorique)

Mélanges incompatibles



Différents solutions désinfectantes peuvent être utilisées durant le traitement. Des réactions chimiques pourraient se produire entre ces liquides et endommager l'appareil. Laver le circuit de liquide avant d'utiliser une solution désinfectante différente (veuillez vous référer au "Cleaning mode" dans le chapitre "Fin de traitement").

Mit dem Kreislauf kompatible Lösungen



Bitte lesen Sie zunächst die Bedienungsanleitungen der einzelnen Desinfektionslösungen durch.



Bitte halten Sie beim Kauf und beim Gebrauch solcher Produkte die in Ihrem Land geltenden Normen ein.

Desinfektionslösungen für die Behandlung

- Natriumhypochlorit ($\text{NaOCl} \leq 3\%$)
- Chlorhexidin ($\leq 0,3\%$)
- Ringerlösung ($\text{NaCl} \leq 0,9\%$)
- Wasserstoffperoxid ($\text{H}_2\text{O}_2 \leq 3\%$)
- Carbanilide
- Polyvidon-Jod
- Quaternäre Ammoniumverbindungen
- Cetylpyridinchlorid
- Zitronensäure
- Essenzielle Öle
- Ethanol

Beispiele häufig verwendeter Produkte

BacterX[®] pro / Triclosan / Betadine[®] / Listerine[®] / Alodont[®] / Meridol[®] / BreathRx[®] / CloSYS[™] / Dakin-Lösung / Scope[®] / Cepacol[®] / ...

Desinfektionslösungen zum Reinigen des Geräts

- EMS Ultra Clean (H_2O_2 6%)
- Wasserstoffperoxid (H_2O_2) 5%
- Sterilox (unterchlorige Säure)

Vermischen nicht kompatibler Lösungen



Eventuell werden während der Behandlung verschiedene Desinfektionslösungen verwendet, zwischen denen es zu chemischen Reaktionen kommen kann, die das Gerät beschädigen. Spülen Sie das Gerät somit vor jedem Wechsel der Desinfektionslösung aus (siehe Abschnitt zum "Cleaning mode" im Kapitel zum Ende der Behandlung).

Soluciones compatibles con el circuito



Lea las instrucciones de uso de los productos desinfectantes.



Consulte la normativa vigente en su país con respecto a la adquisición y uso de estos productos.

Soluciones desinfectantes para el tratamiento

- Hipoclorito sódico ($\text{NaOCl} \leq 3\%$)
- Clorhexidina ($\leq 0,3\%$)
- Agua fisiológica ($\text{NaCl} \leq 0,9\%$)
- Agua oxigenada ($\text{H}_2\text{O}_2 \leq 3\%$)
- Carbanilidas
- Povidona yodada
- Compuestos de amonio cuaternario
- Cloruro de cetilpiridina
- Ácido cítrico
- Esencia aromática
- Etanol

Ejemplos de productos habituales

BacterX[®] pro / Triclosan / Betadine[®] / Listerine[®] / Alodont[®] / Merido[®] / BreathRx[®] / CloSYS[™] / solución de Dakin / Scope[®] / Cepacol[®] / ...

Soluciones desinfectantes para lavar el circuito

- EMS Ultra Clean (H_2O_2 al 6%)
- Agua oxigenada (H_2O_2) al 5%
- Sterilox (ácido hipocloroso)

Mezclas incompatibles



Durante el tratamiento se pueden usar distintas soluciones desinfectantes. Podrían producirse reacciones químicas entre estas soluciones y dañar el aparato. Lave el circuito de líquido antes de utilizar otra solución (consulte "Cleaning mode" en el capítulo "Fin del tratamiento").

Soluzioni compatibili con il circuito.



Leggere attentamente le istruzioni per l'uso dei prodotti disinfettanti.



Fare riferimento agli standard applicabili nel proprio paese sull'acquisto e utilizzo di questi prodotti.

Soluzioni disinfettanti per il trattamento.

- Ipoclorito di sodio ($\text{NaOCl} \leq 3\%$)
- Clorexidina ($\leq 0,3\%$)
- Soluzione fisiologica ($\text{NaCl} \leq 0,9\%$)
- Perossido di idrogeno ($\text{H}_2\text{O}_2 \leq 3\%$)
- Carbanilidi
- Iodio povidone
- Composti di ammonio quaternario
- Cloruro cetilpiridina
- Acido citrico
- Essenza aromatica
- Etanolo

Esempi di prodotti comuni

BacterX[®] pro / Triclosan / Betadine[®] / Listerine[®] / Alodont[®] / Merido[®] / BreathRx[®] / CloSYS[™] / soluzione di Dakin / Scope[®] / Cepacol[®] / ...

Soluzioni disinfettanti per il lavaggio del circuito

- EMS Ultra Clean (H_2O_2 6%)
- Perossido di idrogeno (H_2O_2) 5%
- Sterilox (ácido ipocloroso)

Miscelazioni incompatibili



Durante il trattamento possono essere utilizzate diverse soluzioni disinfettanti. Fra queste soluzioni si possono verificare delle reazioni chimiche con danneggiamento dell'unità. Lavare il circuito dei liquidi prima di usare una diversa soluzione disinfettante (consultare "Cleaning mode" nel capitolo "Fine trattamento").

Lösningar som är kompatibla med slingan



Läs desinfektionsmedlens bruksanvisningar.



Kontrollera de standarder som gäller i ditt land för köp och användning av dessa produkter.

Desinfektionslösningar för behandlingen

- Natriumhypoklorit ($\text{NaOCl} \leq 3\%$)
- Klorhexidin ($\leq 0,3\%$)
- Koksaltlösning ($\text{NaCl} \leq 0,9\%$)
- Väteperoxid ($\text{H}_2\text{O}_2 \leq 3\%$)
- Karbanilider
- Povidonjod
- Kvartära ammoniumföreningar
- Cetylpyridinlorid
- Citronsyra
- Aromatisk essens
- Etanol

Exempel på vanliga produkter

BacterX[®] pro / Triclosan / Betadine[®] / Listerine[®] / Alodont[®] / Merido[®] / BreathRx[®] / CloSYS[™] / Dakins lösning / Scope[®] / Cepacol[®] / ...

Desinfektionslösningar för tvätt av slingan

- EMS Ultra Clean (H_2O_2 6%)
- Väteperoxid (H_2O_2) 5%
- Sterilox (hypoklorsyra)

Inkompatibla blandningar



Olika desinfektionslösningar kan användas under behandling. Kemiska reaktioner kan uppstå mellan dessa lösningar som kan skada enheten. Tvätta vätskeslingan innan en annan desinfektionslösning används (se "Cleaning mode" i kapitlet "Avsluta behandlingen").

Connecting the handpieces

Connexion des pièces à main

Aufstecken der Handstücke

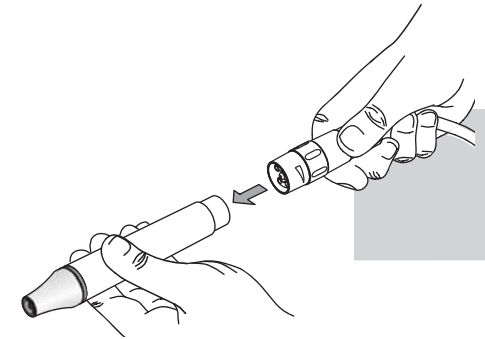
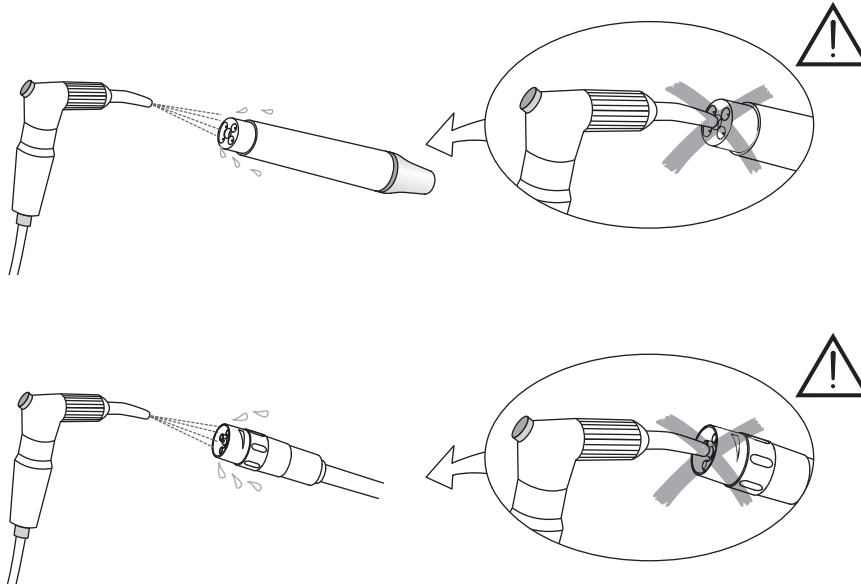

! Blow dry the connections to remove eventual presence of liquid to ensure a proper electrical contact. Never blow compressed air in the irrigation connections as this will irretrievably damage internal parts.

! Souffler les connecteurs pour enlever une présence éventuelle de liquide afin d'assurer un bon contact électrique. Ne jamais envoyer d'air comprimé dans les passages d'irrigation car cela endommagerait irrémédiablement les pièces internes.

! Trocknen Sie die einzelnen Komponenten mit einem Föhn, um eine einwandfreie elektrische Verbindung zu gewährleisten. Die Verbindungsstücke dürfen keinesfalls mit Druckluft gereinigt werden, da es hierdurch zu irreparablen Schäden an innenliegenden Teilen kommen kann.

Conexión de los mangos

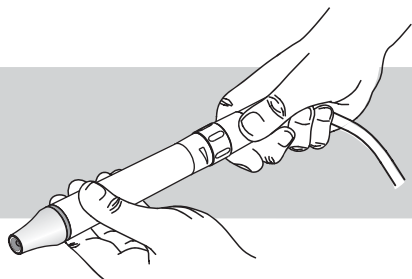

Connessione dei manipoli

Ansluta handstyckena

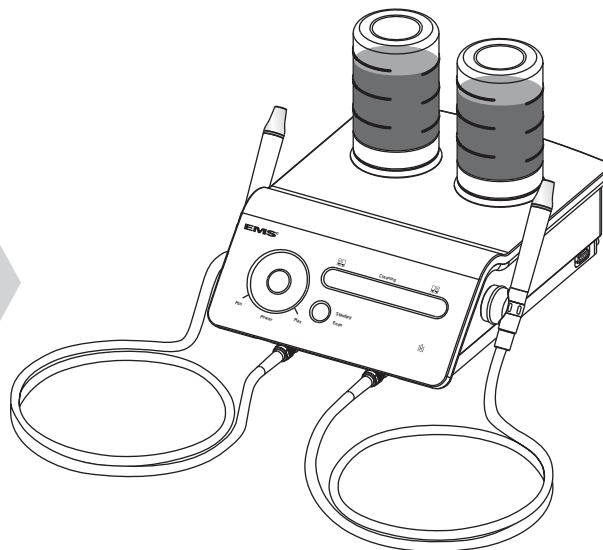

⚠ Seque con aire las conexiones para eliminar la posible existencia de líquido y garantizar un contacto eléctrico adecuado. No aplique aire comprimido en las conexiones de irrigación ya que esto dañará irremediablemente las partes internas.

⚠ Asciugare eventuali liquidi presenti e garantire un corretto contatto elettrico. Non soffiare mai aria compressa nelle connessioni di irrigazione poiché le parti interne ne rimarrebbero irrimediabilmente danneggiate.

⚠ Torka anslutningarna med en blåstork för att avlägsna eventuell vätska och säkerställa korrekt elektrisk kontakt. Blås aldrig med tryckluft i spolningsanslutningarna eftersom detta kan skada inre delar permanent.

Attaching the instruments

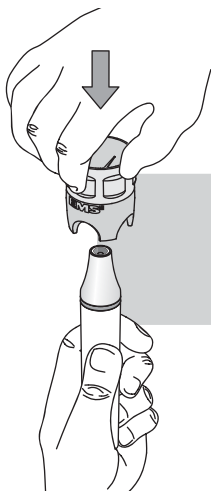

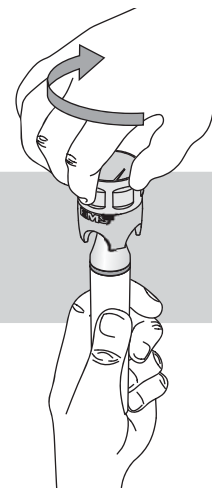

Fixation des instruments

Verbinden der Instrumente





 Use only the CombiTorque to tighten the EMS instrument on the handpiece to the correct torque. Once the instrument is screwed all the way in, give an extra quarter of a turn to obtain the required torque.

 For further details on the use of the instruments, please refer to the operating instructions of the Piezon systems.

 Utiliser uniquement la CombiTorque pour fixer l'instrument EMS sur la pièce à main au couple approprié. Une fois l'instrument vissé, serrer encore d'un quart de tour afin d'obtenir le couple de serrage requis.

 Pour plus de détails concernant l'utilisation des instruments, veuillez vous référer au mode d'emploi des systèmes Piezon.

 Für die Befestigung des EMS-Instruments am Handstück mit dem korrekten Drehmoment darf nur der CombiTorque verwendet werden. Sobald das Instrument vollständig aufgeschraubt ist, ist eine weitere Vierteldrehung erforderlich, um das erforderliche Drehmoment zu gewährleisten.

 Weitere Informationen zur Verwendung der Instrumente erhalten Sie in den jeweiligen Bedienungsanleitungen der Piezon-Systeme.

Acoplamiento de los instrumentos

Applicazione degli strumenti

Fästa instrumenten





 Use solamente el CombiTorque para ajustar el instrumento de EMS en el mango al par de torsión correcto. Una vez que el instrumento esté enroscado, dele un cuarto de vuelta más para obtener el par de torsión necesario.

 Si desea más información del uso de los instrumentos, consulte las instrucciones de empleo de los sistemas Piezon.

 Per serrare lo strumento EMS sul manipolo con il valore corretto di coppia utilizzare esclusivamente il CombiTorque. Una volta che lo strumento è stato avvitato completamente, dare un ulteriore quarto di giro per ottenere il valore di coppia richiesto.

 Per ulteriori informazioni sull'uso di questi strumenti, consultare le istruzioni operative dei sistemi Piezon.

 Använd endast CombiTorque för att dra fast EMS-instrumentet på handstycket till rätt vridmoment. När instrumentet har skruvats in helt drar du åt ytterligare ett kvarts varv för att få korrekt vridmoment.

 Ytterligare information om hur instrumenten används finns i Piezon-systemens bruksanvisningar.

OPERATING THE UNIT

UTILISATION DE L'APPAREIL

BEDIENEN DES GERÄTS

Switching On

Mise sous tension

Einschalten

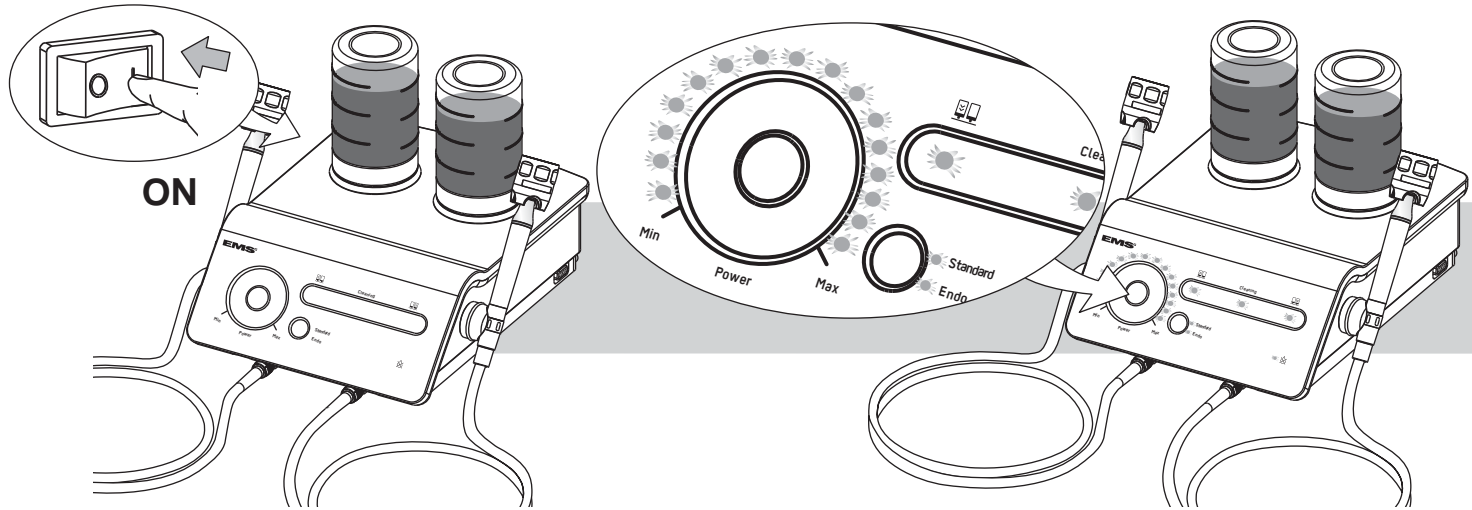

When the unit is turned on, the control lamps light up and then the unit returns to its previous configuration.

 After 15 min. of inactivity, the unit goes in standby mode. Placing a finger on the sensitive zone wakes the unit from standby mode. The unit returns to its previous configuration.

Lors de la mise sous tension de l'appareil, les voyants lumineux s'allument et ensuite l'appareil retourne dans sa configuration précédente.

 Après 15 min. d'inactivité, l'appareil se met en mode stand-by. Placer le doigt sur la zone sensible réveille l'appareil du mode stand-by. L'appareil retourne dans sa configuration précédente.

Beim Einschalten des Geräts leuchten die Kontrolllampen auf und das Gerät wird auf die vorhergehende Konfiguration eingestellt.

 Wird das Gerät nicht innerhalb von 15 Min. in Betrieb genommen, schaltet es in den Standby-Modus. Durch ein Berühren des Bedienfeldes wird das Gerät wieder in den aktiven Modus geschaltet (zuvor eingestellte Konfiguration).

UTILIZACIÓN DEL APARATO

Encendido

USO DELL'UNITÀ

Accensione

ANVÄNDA ENHETEN

Slå på enheten

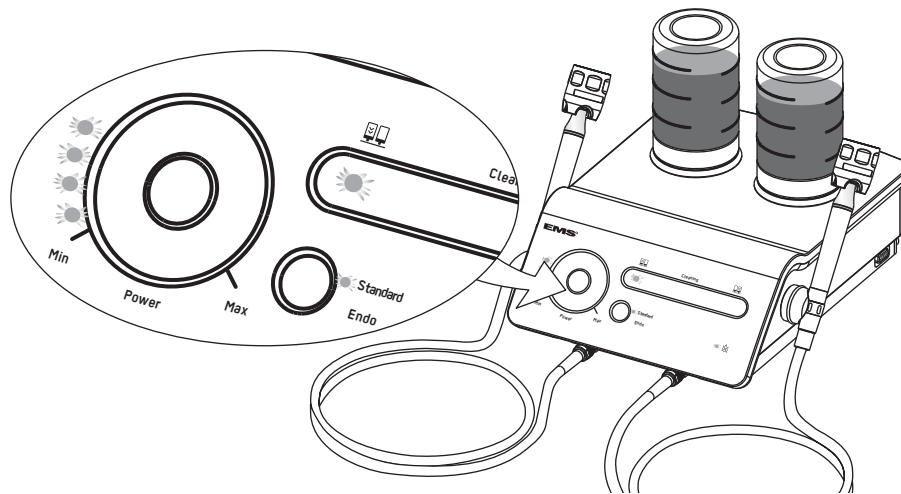

Al encender el aparato, los pilotos indicadores se iluminan y luego el aparato vuelve a su configuración previa.

 Tras 15 min. de inactividad, el aparato pasa a modo standby. Al poner un dedo sobre la zona sensible, el aparato sale del modo standby y vuelve a su configuración previa.

Quando l'unità si accende, le spie di controllo si illuminano e l'unità ritorna alla configurazione in cui si trovava prima dello spegnimento.

 Dopo 15 minuti di inattività, l'unità passa in modalità standby. Passando il dito nella zona sensibile si riattiva l'unità, risveglia l'unità dalla modalità di standby. L'unità ritorna alla sua configurazione precedente.

När enheten slås på tänds kontrollampen och enheten återgår till föregående konfiguration.

 Efter 15 minuters inaktivitet går enheten över i vänteläge. Om du pekar i den tryckkänsliga zonen blir enheten aktiv igen. Enheten återgår då till tidigare konfiguration.

Working mode selection

Sélection du mode de travail

Auswählen des Betriebsmodus

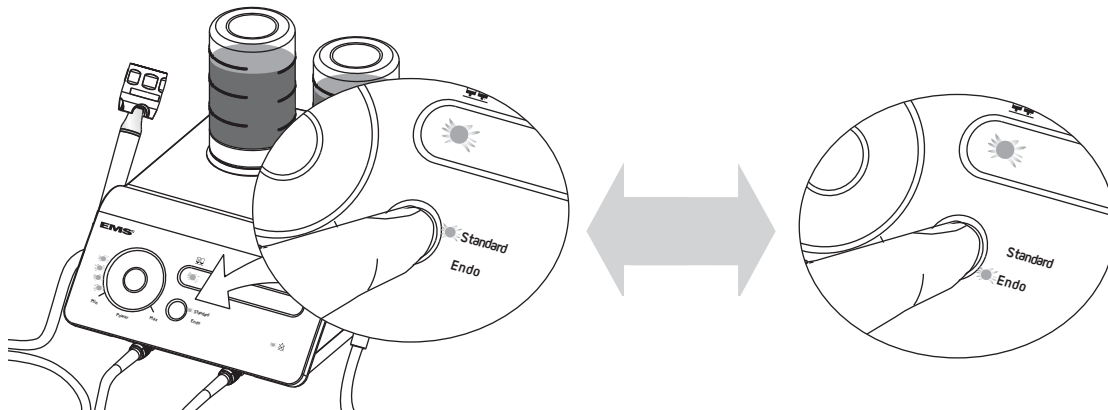

The unit includes two modes to optimize the ultrasound power range depending on the application. The power setting allows to adjust the power within the selected range.

For each working mode, the unit saves the settings of the last power setting and the last bottle selection.

L'appareil comprend deux modes afin d'optimiser la plage de puissance des ultrasons en fonction de l'application choisie. Le réglage de puissance permet de régler la puissance dans la plage sélectionnée.

Pour chaque mode de travail, l'appareil mémorise le dernier réglage de puissance et la dernière sélection des bouteilles.

Das Gerät verfügt über zwei Modi zur Optimierung der Ultraschalleistung je nach Anwendung. Die Ultraschalleistung kann innerhalb eines ausgewählten Bereichs reguliert werden.

Für jeden Arbeitsmodus wird die letzte Einstellung der Ultraschalleistung und Flaschenauswahl gespeichert.

Selección del modo de funcionamiento

Selezione della modalità di funzionamento

Välja driftsläge

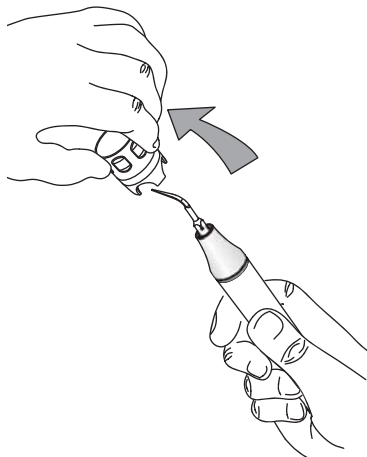

El aparato incluye dos modos para optimizar el intervalo de la potencia de los ultrasonidos dependiendo de la aplicación. El ajuste de la potencia permite regular la potencia dentro del intervalo seleccionado.

Para cada modo de trabajo, el aparato guarda la configuración del último ajuste de la potencia y del último bote seleccionado.

L'unità comprende due modalità per ottimizzare la gamma di potenza ad ultrasuoni in base all'applicazione. L'impostazione consente di regolare la potenza nell'intervallo selezionato.

Per ogni modalità operativa, l'unità salva le impostazioni della precedente impostazione di potenza e dell'ultima selezione del flacone.

Enheten har två driftslägen för att optimera ultraljudseffekten efter användningsområdet. Med effektinställningen justerar du effekten inom det valda intervallet.

För varje driftsläge sparar enheten den senaste effektinställningen och det senaste valet av flaska.

Working mode	Power settings according to the instruments	Available power
Mode de travail	Réglages de puissance selon les instruments	Puissance disponible
Arbeitsmodus	Leistungseinstellung je nach Instrument	Verfügbare Leistung
Modo de trabajo	Ajustes de potencia según los instrumentos	Potencia disponible
Modalità di lavorazione	Impostazioni della potenza secondo gli strumenti	Potenza disponibile
Driftsläge	Effektinställning enligt instrumenten	Tillgänglig effekt
Standard		
Endo		

"Dry Work" mode selection

Sélection du mode de travail à sec "Dry Work"

Auswahl des Modus "Dry Work"

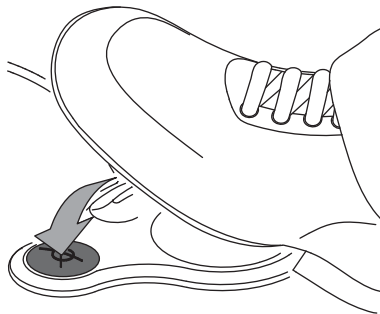



Press the foot pedal on the corresponding symbol to activate the "Dry work" mode.

 Never work dry to avoid heat damage on the tissues unless the instrument is intended specifically for this purpose. The tip of the instrument immediately heats up when used without irrigation.

 Please refer to the operating instructions of the Piezon systems for further information concerning instruments usable in "Dry work" mode.

Presser la pédale sur le symbole correspondant pour activer le mode "Dry work".

 Ne jamais travailler à sec afin d'éviter des lésions thermique sur les tissus sauf avec les instruments spécialement conçus pour cela. La pointe de l'instrument s'échauffe immédiatement en travaillant sans irrigation.

 Veuillez vous référer au mode d'emploi des systèmes Piezon pour des informations plus détaillées concernant les instruments utilisables en mode "Dry work".

Betätigen Sie den Fußschalter (Symbol für "Dry Work"-Modus).

 Zur Vermeidung von möglichen Hitzeschäden am Gewebe arbeiten Sie niemals trocken, es sei denn, es werden die speziell dafür vorgesehenen Instrumente verwendet. Die Arbeitsspitze der Instrumente erwärmt sich bei Arbeiten ohne Flüssigkeit sehr schnell.

 Weitere Informationen zu Instrumenten, die im "Dry Work"-Modus verwendet werden können, finden Sie in den Bedienungsanleitungen der Piezon-Systeme.

Selección del modo "Dry Work"

Selezione della modalità "Dry Work"

Välja "Dry Work"-läget

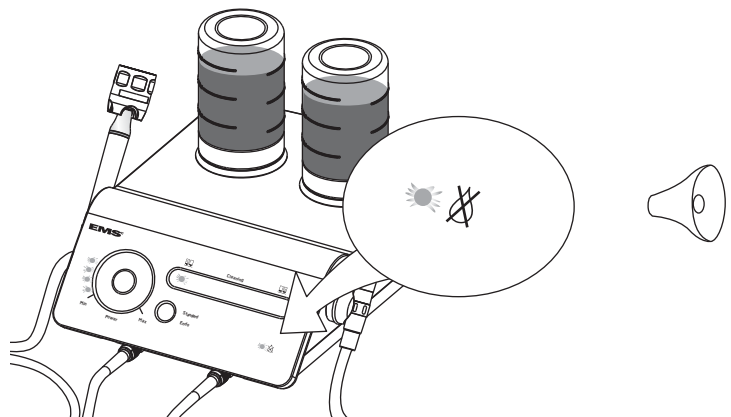



Pise el pedal sobre el símbolo correspondiente para activar el modo de "Dry work".

 No trabaje nunca en seco para que el calor no dañe los tejidos, salvo que el instrumento esté pensado específicamente para dicho fin. La punta del instrumento se calienta enseguida cuando se usa sin irrigación.

 Para más información sobre los instrumentos que pueden utilizarse en modo de "Dry work", consulte las instrucciones de empleo de los sistemas Piezon.

Premere la pedaliera sul simbolo corrispondente per attivare la modalità "Dry Work".

 Non lavorare mai a secco per evitare danni da calore sui tessuti, a meno che lo strumento non sia previsto specificamente per questo scopo. Il puntale dello strumento si riscalda immediatamente se usato senza irrigazione.

 Per informazioni ulteriori sugli strumenti che possono essere utilizzati in modalità "Dry work" consultare le istruzioni operative dei sistemi Piezon.

Tryck på "Dry Work"-symbolen på fotpedalen för att aktivera Dry Work-läget.

 Arbeta aldrig torrt för att undvika värme-skador på vävnaderna om inte instrumentet är särskilt avsett för torranvändning. Instrumentets spets värms omedelbart upp när det används utan spolning.

 Ytterligare information om vilka instrument som kan användas i "Dry work"-läge finns i Piezon-systemens bruksanvisningar.

Multifunction foot pedal

Pédale multifonctions

Multifunktionsfußschalter

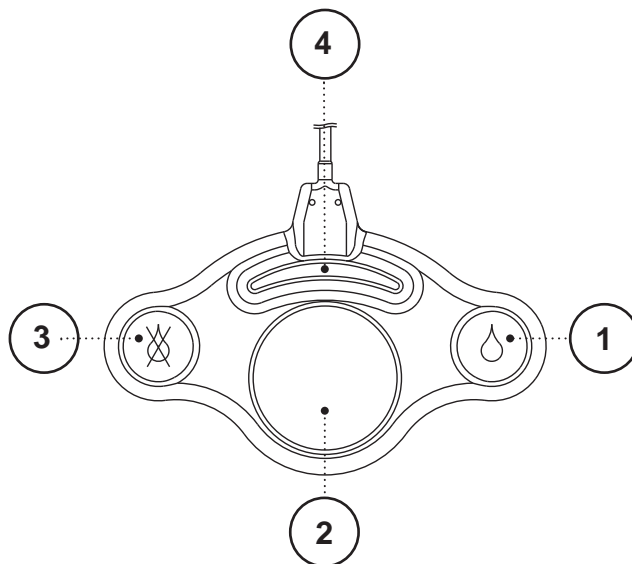

Multifonction pedal

Pedale multifunzione

Multifonction pedal

Standard mode	(EN)	(FR)	(DE)	(ES)	(IT)	(SV)
①	Irrigation + light	Irrigation + lumière	Flüssigkeit + Licht	Irrigación + luz	Irrigazione + illuminazione	Spolning + belysning
②	Ultrasounds + irrigation + light	Ultrasons + irrigation + lumière	Ultraschall + Flüssigkeit + Licht	Ultrasonidos + irrigación + luz	Ultrasuoni + irrigazione + illuminazione	Ultraljud + spolning + belysning
③	Ultrasounds + light (Dry work mode)	Ultrasons + lumière (mode "Dry work")	Ultraschall + Licht (Modus "Dry Work")	Ultrasonidos + luz (modo "Dry Work")	Ultrasuoni + illuminazione (Modalità "Dry Work")	Ultraljud + belysning ("Dry Work"-läge)
④ (+ ②)	Boost function* + light	Fonction Boost* + lumière	Boost-Funktion* + Licht	Función de intensificación* + luz	Funzione boost* + illuminazione	Effektökning* + belysning

Endo mode

①②③	Same as Standard mode	Identique au mode Standard	Identisch mit Standard-Modus	Igual que el modo Standard	Come in modalità Standard	Samma som Standard-läge
④	Inactive	Inactif	Inaktiv	Inactivo	Inattivo	Inaktivt

*Temporary power increase of 30% (up to 100%)

*Augmentation momentanée de la puissance de 30% (jusqu'à 100%)

* Vorübergehende Erhöhung der Leistung um 30% (bis zu 100%)

*Aumento temporal de la potencia del 30% (hasta el 100%)

*Aumento temporaneo della potenza del 30% (fino al 100%)

*Tillfällig effektökning med 30 % (upp till 100 %)

Piezon handpiece LED

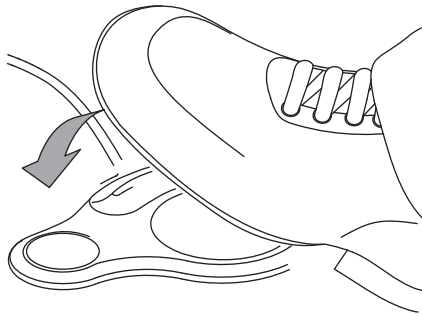



Pièce à main Piezon LED

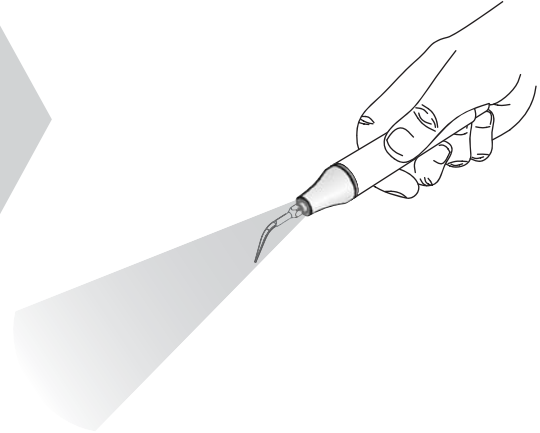

Piezon-Handstück-LED



 The Piezon handpiece LED lights up when the foot pedal is activated. The light stays on for about 20 seconds after the foot pedal is released.

 La pièce à main Piezon LED s'éclaire lorsque la pédale de commande est activée. Elle reste allumée pour une durée d'environ 20 secondes après que la pédale soit relâchée.

 Das Piezon-LED-Handstück leuchtet auf, sobald der Fußschalter aktiviert wird. Nach dem Loslassen des Fußschalters leuchtet die LED noch etwa 20 Sekunden weiter.

El mango Piezon LED

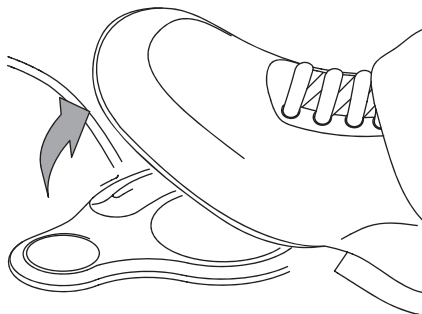

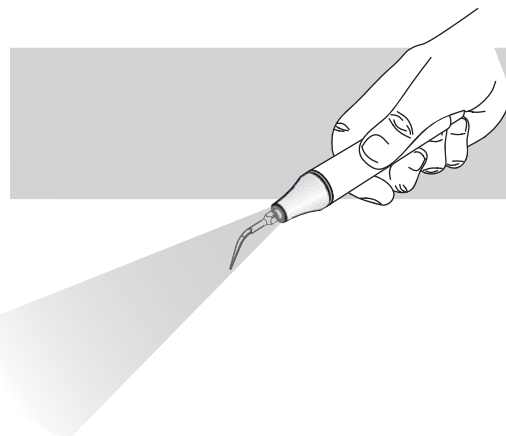

El manípulo Piezon LED

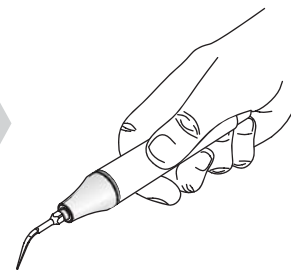
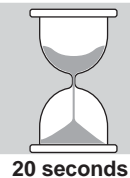

Piezon-handstyckets LED



 El mango Piezon LED se ilumina cuando se activa el pedal. Esta luz permanece encendida unos 20 segundos tras soltar el pedal.

 Il manípulo Piezon LED si illumina quando si attiva la pedaliera. Rimane acceso per una durata di 20 sec. dopo che la pedaliera viene rilasciata.

 Piezon-handstyckets LED tänds när fotpedalen aktiveras. Lampan lyser i cirka 20 sekunder efter det att fotpedalen har släppts upp.

Selecting the irrigation supply

Sélection de la source d'irrigation

Auswahl der Flüssigkeitszufuhr

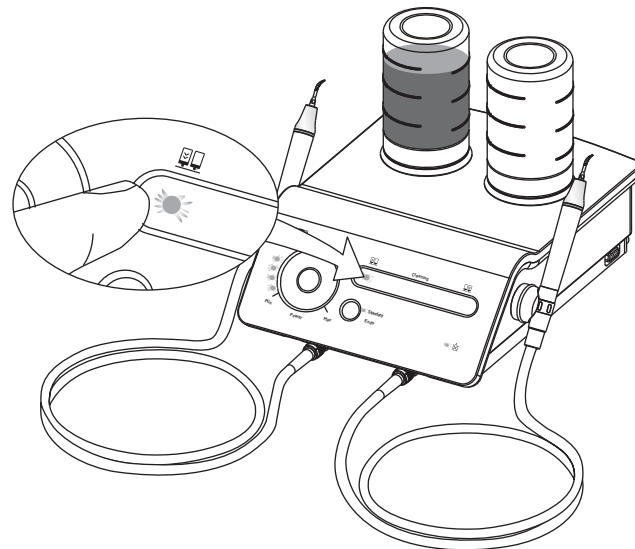
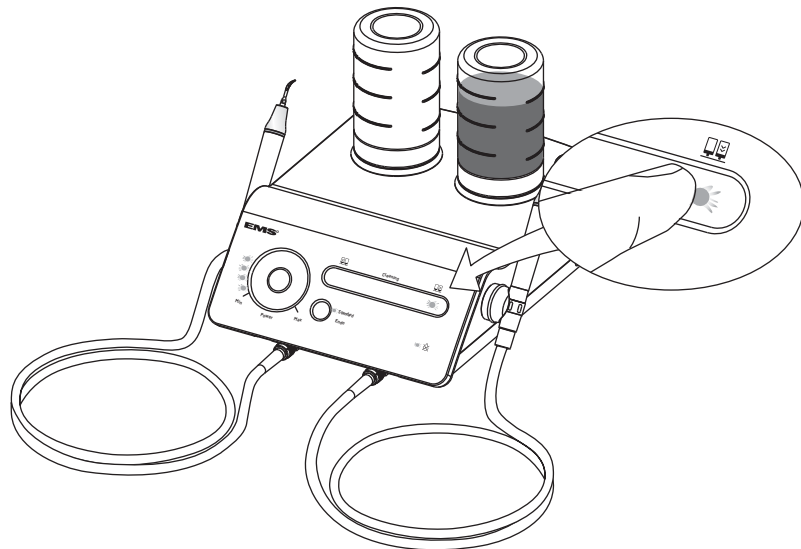

 Constantly check the presence of liquid in the bottles during treatment.

 Vérifiez constamment la présence de liquide dans les bouteilles pendant le traitement.

 Überprüfen Sie während der Behandlung laufend, ob sich noch ausreichend Flüssigkeit in den Flaschen befindet.

Selección de la fuente de irrigación

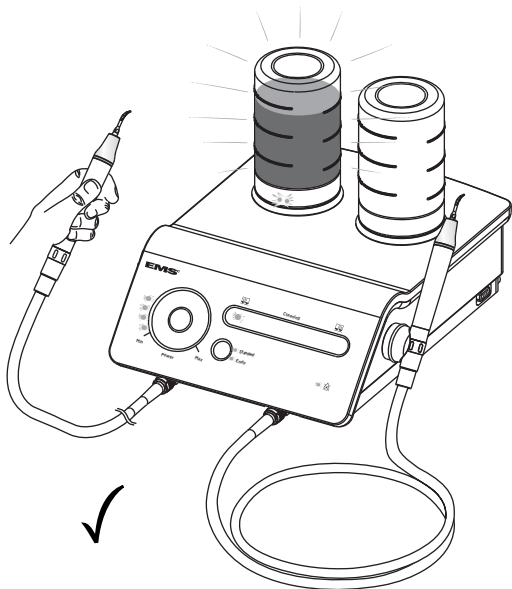

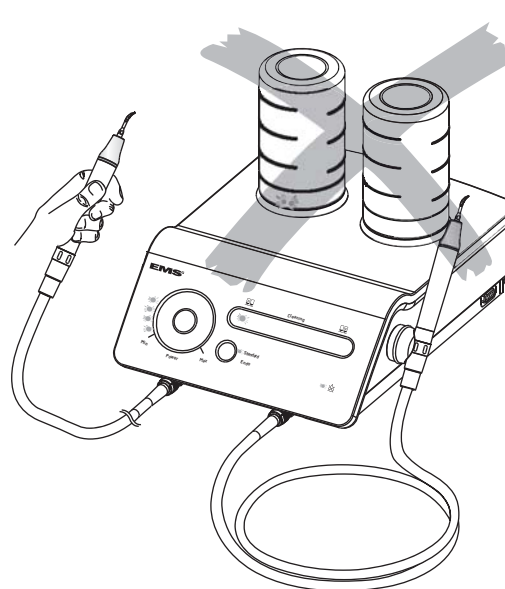

Selezione della fonte di irrigazione



Välja spolningskälla

 Compruebe constantemente que haya líquido en los botes durante el tratamiento.

 Controllare costantemente la presenza di liquido nei flaconi durante il trattamento.

 Kontrollera hela tiden att det finns vätska i flaskorna under behandling.

Setting the ultrasound power

Réglage de la puissance des ultrasons

Einstellen der Ultraschalleistung

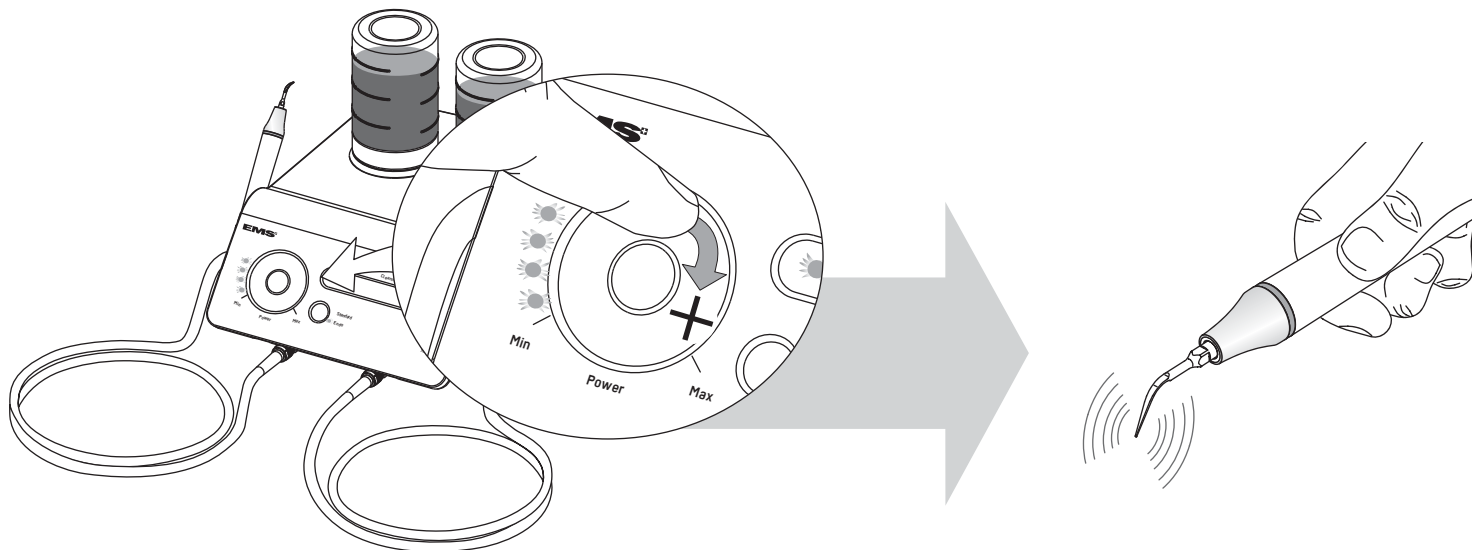

The settings can be obtained either by sliding or by placing the finger on the sensitive zone. To place the finger directly at the desired location is a quick setting alternative.



Optimal setting of the ultrasound power for each instrument are indicated in the operating instructions for the Piezon systems.



The use of a sterile cover on the unit may affect the settings.

Les réglages peuvent être obtenus soit en glissant, soit en plaçant le doigt sur la zone sensible. Placer le doigt directement à l'endroit désiré est une alternative rapide de réglage.



Les informations sur le réglage optimal de la puissance des ultrasons pour chaque instrument sont indiquées dans le mode d'emploi des systèmes Piezon.



L'utilisation d'une housse stérile sur l'appareil peut affecter les réglages.

Die gewünschte Einstellung kann entweder stufenlos oder direkt durch Antippen des Drehreglers bei der gewünschten Einstellung vorgenommen werden (zur Beschleunigung des Einstellvorgangs).



Beachten Sie für die optimale Einstellung der Ultraschalleistung für die einzelnen Instrumente die Bedienungsanleitungen der Piezon-Systeme.



Bei Verwendung einer sterilen Schutzabdeckung können sich die Einstellungen verändern.

Ajuste de la potencia de los ultrasonidos

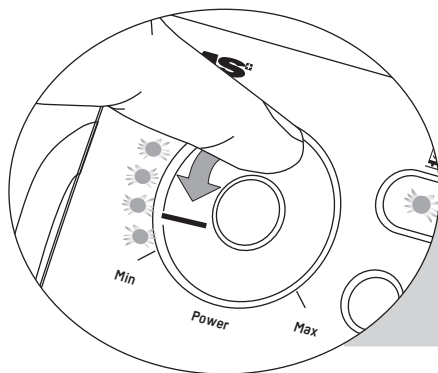

Impostazione della potenza degli ultrasuoni

Ställa in ultraljudseffekten



El ajuste se puede realizar deslizando el dedo poniéndolo sobre la zona sensible. La colocación del dedo directamente en el lugar deseado es una alternativa de ajuste rápida.



El ajuste óptimo de la potencia de los ultrasonidos de cada instrumento se indica en las instrucciones de empleo de los sistemas Piezon.



El uso de una funda estéril sobre el aparato puede afectar a los ajustes.

È possibile effettuare le impostazioni facendo scorrere o mettendo il dito sulla zona sensibile. Una rapida alternativa di impostazione è mettere il dito direttamente sulla posizione desiderata.



Le impostazioni ottimali della potenza degli ultrasuoni per ogni strumento sono indicate nelle istruzioni operative dei sistemi Piezon.



L'utilizzo di una copertura sterile sull'unità potrebbe influenzare le impostazioni.

Du kommer till inställningarna genom att dra eller peka med fingret i den tryckkänsliga zonen. Snabbaste sättet är att peka direkt på önskad inställning.



Information om optimala inställningar av ultraljudseffekten för olika instrument finns i Piezon-systemens bruksanvisningar.



Om ett sterilt hölje används på enheten kan detta påverka inställningarna.

Setting the irrigation flow rate

Réglage du débit d'irrigation

Einstellen der Durchflussrate

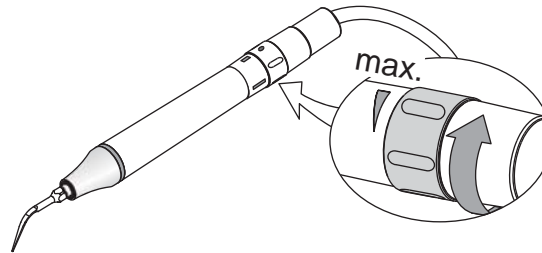

Optimal settings for the liquid flow rate for each instrument are indicated in the operating instructions of the Piezon systems



Les informations sur le réglage optimal du débit de liquide pour chaque instrument sont disponibles dans les modes d'emploi des systèmes Piezon.



Beachten Sie für die optimale Einstellung der Flüssigkeitsmenge die Bedienungsanleitungen der einzelnen Piezon-Systeme.

Ajuste del flujo de irrigación

Impostazione della portata del flusso di irrigazione

Ställa in flödes hastigheten

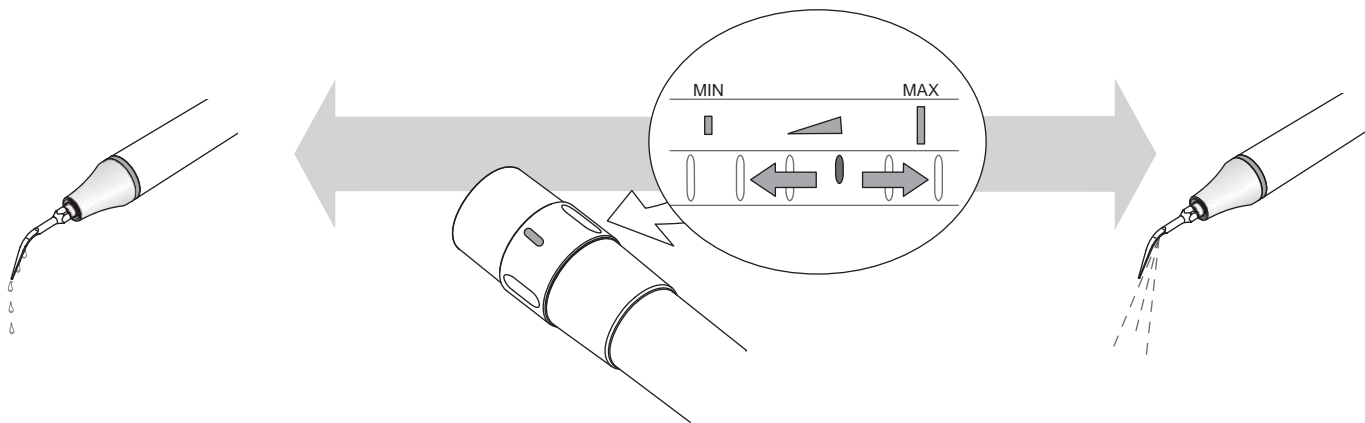

El ajuste óptimo del flujo de líquido de cada instrumento se indica en las instrucciones de empleo de los sistemas Piezon.



Le impostazioni ottimali per la portata del flusso liquido per ogni strumento sono indicate nelle istruzioni operative dei sistemi Piezon.



Information om optimala inställningar av flödes hastighet för olika instrument finns i Piezon-systemens bruksanvisningar.

END OF THE TREATMENT

Instruments disassembly and cleaning

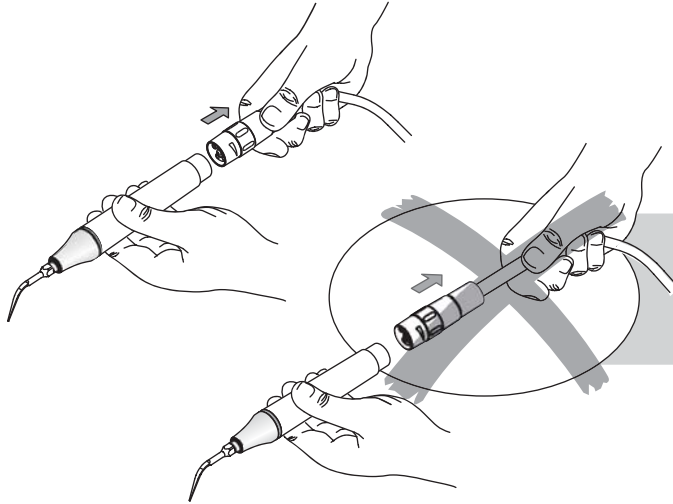

FIN DU TRAITEMENT

Démontage et nettoyage des instruments

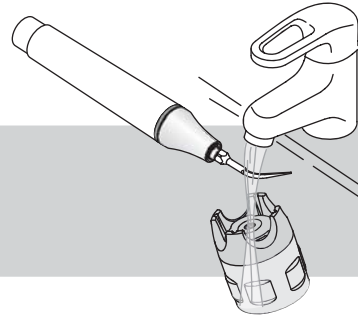

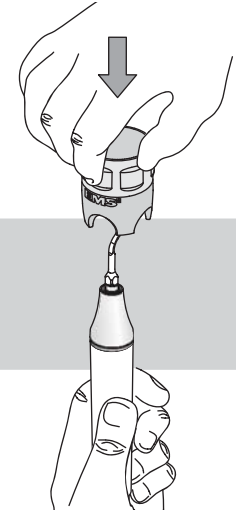

ENDE DER BEHANDLUNG

Auseinandernehmen und reinigen der Instrumente





 Clean the instrument with running water before disinfection.

 Please conform to the recommendations of the "Reprocessing Instructions" manual delivered with your product regarding the procedures of cleaning, disinfecting and sterilizing of the components.

 Nettoyer les instruments avec de l'eau courante avant de les désinfecter.

 Veuillez vous conformer aux recommandations contenues dans le manuel "Reprocessing Instructions" livré avec votre produit pour les procédures de nettoyage, désinfection et stérilisation des composants.

 Spülen Sie das Instrument vor der Desinfektion unter fließendem Wasser ab.

 Beachten Sie die Empfehlungen des Handbuchs "Reprocessing Instructions", das im Lieferumfang Ihres Produkts enthalten ist, zur Reinigung, Desinfektion und Sterilisation der Bestandteile.

FIN DEL TRATAMIENTO

Desmontaje y limpieza de los instrumentos

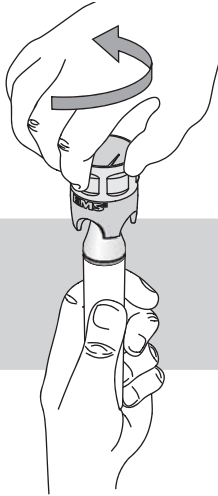

FINE DEL TRATTAMENTO

Smontaggio e pulizia degli strumenti

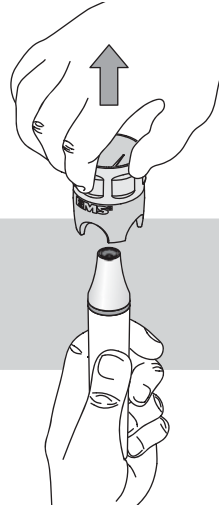

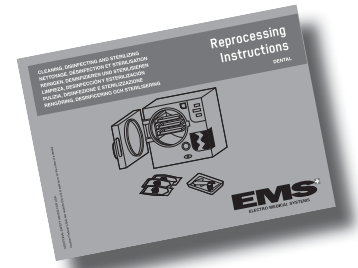

AVSLUTA BEHANDLINGEN

Demontera och rengöra instrument





 Limpie los instrumentos con agua corriente antes de desinfectarlos.

 Siga las recomendaciones del manual "Reprocessing Instructions" suministrado con su producto con respecto a los procedimientos de limpieza, desinfección y esterilización de los componentes.

 Pulire lo strumento con acqua corrente prima della disinfezione.

 Attenersi alle raccomandazioni del manuale "Istruzioni per la rigenerazione" in dotazione al prodotto sulle procedure di pulizia, disinfezione e sterilizzazione dei componenti.

 Rengör instrumentet under rinnande vatten före desinfektion.

 Följ rekommendationerna i handboken "Reprocessing Instructions" som medföljer produkten vad gäller procedurer för rengöring, desinfektion och sterilisering av komponenter.

Cleaning and disinfecting the circuit

"Cleaning" mode



It is recommended to proceed daily to the washing and the disinfecting of the liquid circuit of the unit.



The "Cleaning" mode allows for the washing and the disinfecting of the liquid circuit in order to reduce the crystalline deposits and the number of bacteria in the liquid circuit. A rinsing of the circuit is then required to avoid a possible reaction caused by the ageing of the solution or by an unwanted mixture of liquids.



All the bottles and handpiece cords used during treatment must be present during the washing and the disinfecting of the liquid circuit because the process is simultaneous for all these elements. Remove the handpieces.

Circuit washing cycle:

- Prepare the bottle(s) with distilled or demineralized water,
- Press the "Cleaning" mode selector,
- Select the bottle(s) to use,
- Lift the connector(s) and put it (them) above a sink,
- Press the foot pedal to start the program. Three "beeps" and the blinking of the control lamp of the "Cleaning" mode confirms the end of the cycle.

Disinfecting cycle:

- Prepare the bottle(s) with a compatible disinfecting solution (refer to the list of compatible disinfectants at the beginning of this manual),
- Select the bottle(s) to use,

Nettoyage et désinfection du circuit

Mode "Cleaning"



Il est recommandé de procéder quotidiennement au lavage et à la désinfection du circuit de liquide de l'appareil.



Le mode "Cleaning" permet le lavage et la désinfection du circuit de liquide afin de réduire les dépôts cristallins et le nombre de bactéries dans le circuit de liquide. Un rinçage du circuit est ensuite requis afin d'éviter une possible réaction due à un vieillissement de la solution désinfectante ou à un mélange involontaire de liquides.



Toutes les bouteilles et cordons utilisés pendant le traitement doivent être présents pendant le lavage et la désinfection du circuit de liquide car le procédé est simultané pour tous ces éléments. Enlever les pièces à main.

Cycle de lavage du circuit:

- Préparer la (ou les) bouteille(s) avec de l'eau distillée ou déminéralisée,
- Presser le sélecteur du mode "Cleaning",
- Sélectionner la (ou les) bouteille(s) à utiliser,
- Soulever le(s) connecteur(s) et le(s) placer au dessus d'un évier,
- Presser le pédale pour démarrer le programme. Trois "bips" et le clignotement de la lampe de contrôle du "Cleaning" mode signalent la fin du cycle.

Cycle de désinfection:

- Préparer la (ou les) bouteilles avec une solution désinfectante compatible (voir liste des désinfectants compatibles au début de ce manuel),
- Sélectionner la (ou les) bouteille(s) à utiliser,
- Soulever le(s) connecteur(s) et le(s) placer au dessus d'un évier,

Reinigen und desinfizieren des Kreislaufs

"Cleaning"-Modus



Eine tägliche Spülung und Desinfektion des Flüssigkeitskreislaufs des Geräts wird empfohlen.



Der "Cleaning"-Modus erlaubt das Reinigen und Desinfizieren des Flüssigkeitskreislaufs, in dem sich kristalline Ablagerungen und Bakterien ansammeln können. Anschließend muss der Kreislauf gespült werden, um mögliche Reaktionen durch überalterte Lösungen oder eine unerwünschte Vermischung von Flüssigkeiten zu vermeiden.



Für das Reinigen und Desinfizieren des Flüssigkeitskreislaufs müssen alle Flaschen und Handstückschläuche angeschlossen sein, da auf diese Weise alle Elemente gleichzeitig gereinigt werden. Entfernen Sie die Handstücke.

Reinigungszyklus für den Flüssigkeitskreislauf:

- Bereiten Sie die Flaschen mit destilliertem oder demineralisiertem Wasser vor.
- Wählen Sie den "Cleaning"-Modus aus.
- Wählen Sie die zu verwendenden Flaschen aus.
- Heben Sie das Anschlussstück (bzw. die Anschlussstücke) an und halten Sie es (sie) über ein Waschbecken.
- Betätigen Sie den Fußschalter, um das Programm zu starten. Durch drei Pieptöne und ein Blinken der Kontrolllampe des Reinigungsmodus wird das Ende des Reinigungszyklus angezeigt.

Desinfektionszyklus:

- Bereiten Sie die Flaschen mit einer kompatiblen Desinfektionslösung vor. (Eine Liste solcher Lösungen finden Sie am Anfang des Handbuchs.)
- Wählen Sie die zu verwendenden Flaschen aus.

Limpieza y desinfección del circuito

Modo "Cleaning"



Se recomienda lavar y desinfectar a diario el circuito de líquido del aparato.



El modo "Cleaning" permite el lavado y desinfección del circuito de líquido a fin de reducir los depósitos cristalinos y el número de bacterias en el circuito de líquido. A continuación hace falta aclarar el circuito para prevenir una posible reacción causada por el deterioro de la solución o por una mezcla no deseada de líquidos.



Todos los botes y cables de los mangos que se hayan utilizado en el tratamiento deben estar presentes durante el lavado y desinfección del circuito de líquido ya que el proceso debe realizarse simultáneamente en todos estos elementos. Retire los mangos.

Ciclo de lavado del circuito:

- Prepare el o los botes con agua destilada o desmineralizada.
- Pulse el selector del modo "Cleaning".
- Seleccione el bote o botes a usar.
- Levante el o los conectores y póngalo(s) encima de un fregadero.
- Pise el pedal para que empiece el programa. Tres "pitidos" y el parpadeo del piloto indicador del modo "Cleaning" confirman el final del ciclo.

Ciclo de desinfección:

- Prepare el o los botes con una solución desinfectante compatible (consulte la lista de desinfectantes compatibles al principio del manual).
- Seleccione el bote o botes a usar.

Pulizia e disinfezione del circuito

Modalità "Cleaning"



Si consiglia di procedere giornalmente al lavaggio e alla disinfezione del circuito dei liquidi dell'unità.



La modalità "Cleaning" consente il lavaggio e la disinfezione del circuito dei liquidi per ridurre i depositi di cristalli e di batteri nel circuito dei liquidi. Viene quindi richiesto il risciacquo del circuito per evitare possibili reazioni causate dall'invecchiamento della soluzione o da una miscela non voluta di liquidi.



Tutti i flaconi e cavi del manipolo utilizzati nel trattamento devono essere presenti durante il lavaggio e la disinfezione del circuito dei liquidi perché per tutti questi elementi il processo è simultaneo. Rimuovere i manipoli.

Ciclo di lavaggio del circuito:

- Preparare il/i flacone/i con acqua distillata o demineralizzata.
- Premere il selettore di modalità "Cleaning".
- Selezionare il/i flacone/i da usare.
- Sollevare il connettore e collocarlo sul lavandino.
- Premere la pedaliera per avviare il programma. La fine del ciclo viene confermata da tre segnalazioni acustiche "bip" e dalla luce intermittente della spia di controllo della modalità "Cleaning".

Ciclo di disinfezione:

- Preparare il/i flacone/i con una soluzione disinfettante compatibile (fare riferimento all'elenco delle soluzioni disinfettanti riportate all'inizio di questo manuale),

Rengöra och desinficera slingan

Rengöringsläge



Vi rekommenderar att du tvättar och desinficerar enhetens vätskeslinga dagligen.



I rengöringsläget "Cleaning" kan vätskeslingan tvättas och desinficeras för att minska kristallavlagringarna och mängden bakterier i vätskeslingan. Slingan måste sedan sköljas för att undvika eventuella reaktioner som orsakas av gammal vätska eller en oönskad blandning av vätskor.



Alla flaskor och handstyckesslangar som har använts under behandling måste tvättas och desinficeras tillsammans med vätskeslingan eftersom processen utförs samtidigt för alla dessa beståndsdelar. Ta bort handstyckena.

Tvättcykel för slingan:

- Förbered flaskorna med destillerat eller avsaltat vatten.
- Tryck på "Cleaning"-knappen.
- Välj vilken/vilka flaskor som ska användas.
- Lyft handstyckena och håll dem över en vask.
- Tryck på fotpedalen för att starta programmet. Tre pip och en blinkande kontrollampa bekräftar att cykeln är klar.

Desinfektionscykel:

- Förbered flaskorna med en kompatibel desinfektionslösning (se listan över kompatibla desinfektionslösningar i början av handboken).
- Välj vilken/vilka flaskor som ska användas.
- Lyft handstyckena och håll dem över en vask.

- Lift the connector(s) and put it (them) above a sink,
- Press the foot pedal to start the program. Three "beeps" signal and the blinking of the control lamp of the "Cleaning" mode confirms the end of the cycle,
- Then allow the disinfecting solution to act for 5 minutes without intervene with the unit.

Rinsing cycle:

- Prepare the bottle(s) with the sterile distilled water,
- Select the bottle(s) to use,
- Lift the connector(s) and put it (them) above a sink,
- Press the foot pedal to start the program. Three "beeps" signal and the blinking of the control lamp of the "Cleaning" mode confirms the end of the cycle,

Press the "Cleaning" mode selector to exit this mode (this cycle must be then restarted).

(Note: it is possible at any time to press the foot pedal to stop the program in progress.)

The informative durations of the "Cleaning" mode cycles are defined as follows (Note: one led corresponds to 10 seconds):

	1 bottle	2 bottles
1 cord	30 seconds 50 ml	1 minute 2 x 50 ml
2 cords	1 minute 100 ml	2 minutes 2 x 100 ml

- Presser la pédale pour démarrer le programme. Trois "bips" et le clignotement de la lampe de contrôle du "Cleaning" mode signalent la fin,
- Laisser ensuite agir la solution désinfectante pendant 5 minutes sans intervenir sur l'appareil.

Cycle de rinçage:

- Préparer la (ou les) bouteilles avec de l'eau distillée stérile,
- Sélectionner la (ou les) bouteille(s) à utiliser,
- Soulever le(s) connecteur(s) et le(s) placer au dessus d'un évier,
- Presser la pédale pour démarrer le programme. Trois "bips" et le clignotement de la lampe de contrôle du "Cleaning" mode signalent la fin,

Presser le sélecteur du mode "Cleaning" pour sortir de ce mode (ce cycle devra être recommencer ensuite).

(Note: il est possible à tout moment d'appuyer sur la pédale pour arrêter le programme en cours).

Les durées informatives des cycles du mode "Cleaning" sont définis comme suit (Note: une led correspond à 10 secondes):

	1 bouteille	2 bouteilles
1 cordon	30 secondes 50 ml	1 minute 2 x 50 ml
2 cordons	1 minute 100 ml	2 minutes 2 x 100 ml

- Heben Sie das Anschlussstück (bzw. die Anschlussstücke) an und halten Sie es (sie) über ein Waschbecken.
- Betätigen Sie den Fußschalter, um das Programm zu starten. Durch drei Pieptöne und ein Blinken der Kontrolllampe des "Cleaning" Modus wird das Ende des Zyklus angezeigt.
- Lassen Sie die Desinfektionslösung anschließend fünf Minuten lang wirken, ohne weitere Einstellungen am Gerät vorzunehmen oder das Gerät zu verwenden.

Spülzyklus:

- Bereiten Sie die Flaschen mit sterilem, destilliertem Wasser vor.
- Wählen Sie die zu verwendenden Flaschen aus.
- Heben Sie das Anschlussstück (bzw. die Anschlussstücke) an und halten Sie es (sie) über ein Waschbecken.
- Betätigen Sie den Fußschalter, um das Programm zu starten. Durch drei Pieptöne und ein Blinken der Kontrolllampe des "Cleaning" Modus wird das Ende des Zyklus angezeigt.

Betätigen sie noch einmal die Auswahl Taste für den Reinigungsmodus, um den Modus zu beenden. (Der Zyklus muss dann erneut gestartet werden.)

(Hinweis: Das laufende Programm kann jederzeit mithilfe des Fußschalters unterbrochen werden.)

Die Dauer der einzelnen Zyklen des Reinigungsmodus ist wie folgt: (Hinweis: eine LED entspricht 10 Sekunden.)

	1 Flasche	2 Flaschen
1 Schlauch	30 Sekunden 50 ml	1 Minute 2 x 50 ml
2 Schläuche	1 Minute 100 ml	2 Minuten 2 x 100 ml

- Levante el o los conectores y póngalo(s) encima de un fregadero.
- Pise el pedal para que empiece el programa. Tres "pitidos" y el parpadeo del piloto indicador del modo "Cleaning" confirman el final del ciclo.
- A continuación deje actuar la solución desinfectante durante 5 minutos sin tocar el aparato.

Ciclo de aclarado:

- Prepare el o los botes con agua destilada estéril.
- Seleccione el bote o botes a usar.
- Levante el o los conectores y póngalo(s) encima de un fregadero.
- Pise el pedal para que empiece el programa. Tres "pitidos" y el parpadeo del piloto indicador del modo "Cleaning" confirman el final del ciclo.

Pulse el selector del modo "Cleaning" para salir de este modo (este ciclo deberá entonces reiniciarse).

(Nota: es posible pisar el pedal en cualquier momento para detener el programa en curso.)

A continuación se indican las duraciones informativas de los ciclos del modo "Cleaning" (Nota: un led corresponde a 10 segundos):

	1 bote	2 botes
1 mango	30 segundos 50 ml	1 minuto 2 x 50 ml
2 mangos	1 minuto 100 ml	2 minutos 2 x 100 ml

- Selezionare il/i flacone/i da usare.
- Sollevare il connettore e collocarlo sul lavandino.
- Premere la pedaliera per avviare il programma. La fine del ciclo viene confermata da tre segnalazioni acustiche (bip) e dalla luce intermittente della spia di controllo della modalità "Cleaning".
- Lasciare agire la soluzione disinfettante per 5 minuti senza intervenire sull'unità.

Ciclo di risciacquo:

- Preparare il/i flacone/i con acqua distillata sterile.
- Selezionare il/i flacone/i da usare.
- Sollevare il connettore e collocarlo sul lavandino.
- Premere la pedaliera per avviare il programma. La fine del ciclo viene confermata da tre segnalazioni acustiche (bip) e dalla luce intermittente della spia di controllo della modalità "Cleaning".

Premere il selettore di modalità "Cleaning" per uscire da questa modalità (riavviare questo ciclo).

(Nota: in qualsiasi momento è possibile premere la pedaliera per interrompere il programma in corso.)

La durata dei cicli della modalità "Cleaning" viene definita come segue (nota: un led corrisponde a 10 secondi):

	1 flacone	2 flaconi
1 cavo	30 secondi 50 ml	1 minuto 2 x 50 ml
2 cavi	1 minuto 100 ml	2 minuti 2 x 100 ml

- Tryck på fotpedalen för att starta programmet. Tre pip och en blinkande kontrollampa bekräftar att cykeln är klar.
- Låt sedan desinfektionslösningen verka i fem minuter utan att röra enheten.

Skölningscykel:

- Förbered flaskorna med sterilt destillerat vatten.
- Välj vilken/vilka flaskor som ska användas.
- Lyft handstyckena och håll dem över en vask.
- Tryck på fotpedalen för att starta programmet. Tre pip och en blinkande kontrollampa bekräftar att cykeln är klar.

Tryck på "Cleaning"-knappen för att gå ut ur rengöringsläget (cykeln måste då startas om).

(Obs! Du kan när som helst trycka på fotpedalen och avbryta det pågående programmet.)

Informationen om "Cleaning" lägets cykler visas på följande sätt (obs! varje lampa lyser i 10 sekunder):

	1 flaska	2 flaskor
1 slang	30 sekunder 50 ml	1 minut 2 x 50 ml
2 slangar	1 minut 100 ml	2 minuter 2 x 100 ml

Illustration of a "Cleaning" mode cycle

Illustration d'un cycle du mode "Cleaning"

Abbildungen zum Reinigungszyklus



Ilustración de un ciclo del modo "Cleaning"

Illustrazione di un ciclo in modalità
"Cleaning"

Illustration av en cykel i "Cleaning"-läget

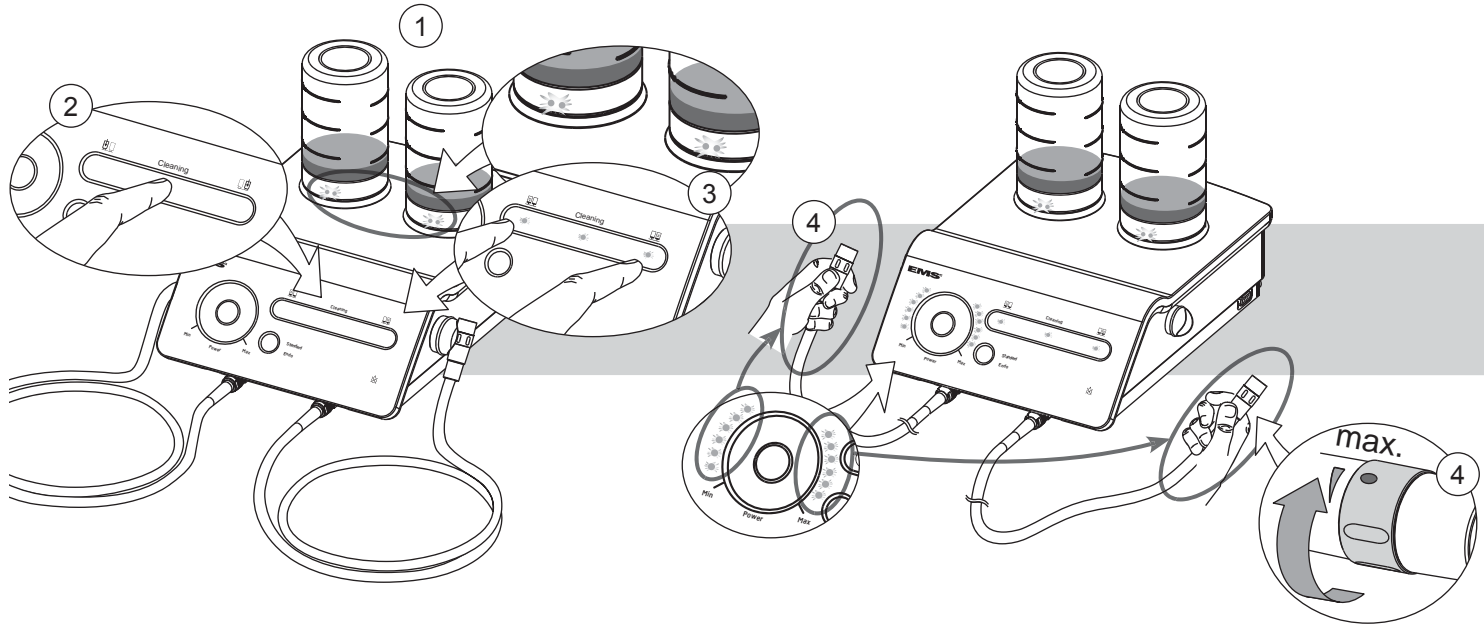
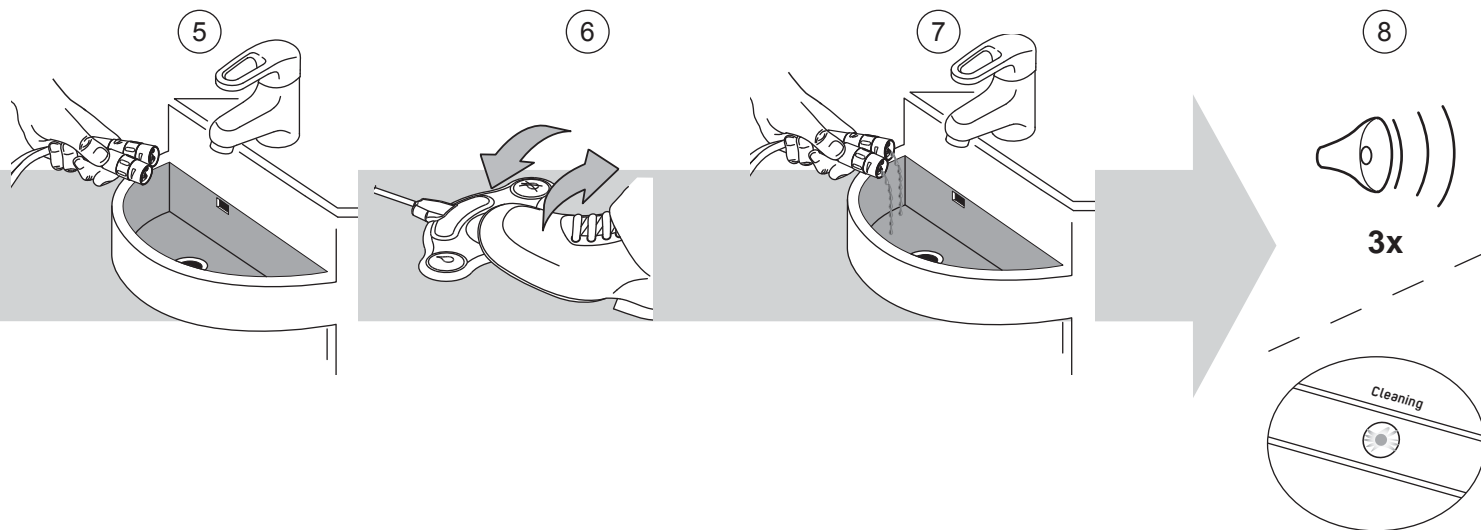

Removing the bottle

Retrait de la bouteille

Abnehmen der Flasche

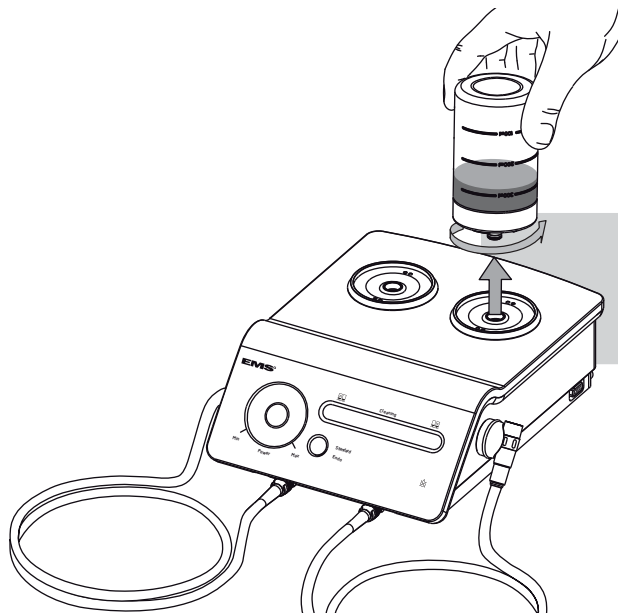

⚠ At the end of each treatment a purge is necessary to remove the liquid inside the cords. Before a prolonged stop of the unit, it is important to conduct a complete cleaning and disinfecting of the circuit.

Remove the bottle with a rotating movement.

⚠ A la fin de chaque traitement un rinçage est nécessaire pour enlever le liquide à l'intérieur des cordons. Avant un arrêt prolongé de l'appareil, il est important de procéder au nettoyage et à la désinfection complète du circuit.

Retirer la bouteille en effectuant un mouvement de rotation.

⚠ Nach jeder Behandlung muss der Kreislauf gespült werden, um die Flüssigkeit aus den Schläuchen zu entfernen. Wenn das Gerät längere Zeit nicht verwendet werden soll, muss eine vollständige Reinigung und Desinfektion des Kreislaufs durchgeführt werden.

Entfernen Sie die Flasche mit einer Drehbewegung.

Retirada del bote

Rimozione del flacone

Ta bort flaskan

OFF

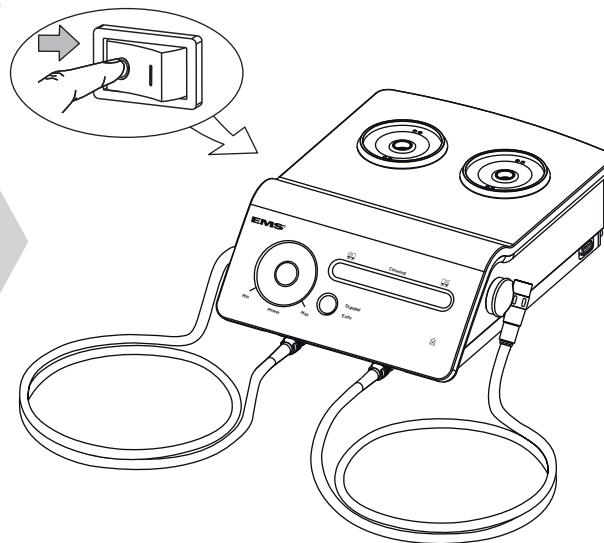

⚠ Al final del tratamiento es necesario vaciar el líquido del interior de los cables. Antes de una parada prolongada del aparato, es importante realizar una limpieza y desinfección completa del circuito.

Retire el bote girándolo.

⚠ Alla fine di ogni trattamento è necessario uno spurgo per eliminare i liquidi all'interno dei cavi. Prima di un arresto prolungato dell'unità è importante condurre una completa pulizia e disinfezione del circuito.

Rimuovere il flacone con un movimento rotatorio.

⚠ I slutet av varje behandling måste slangarna tömmas på all vätska. Innan enheten står oanvänd en längre tid är det viktigt att man utför en total rengöring och desinficering av slingan.

Ta bort flaskan genom att skruva loss den.

CLEANING, DISINFECTING AND STERILIZING

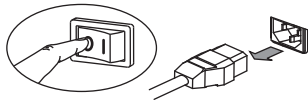

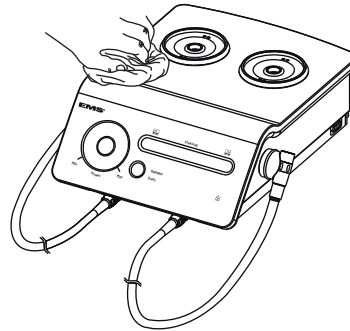

NETTOYAGE, DÉSINFECTION ET STÉRILISATION



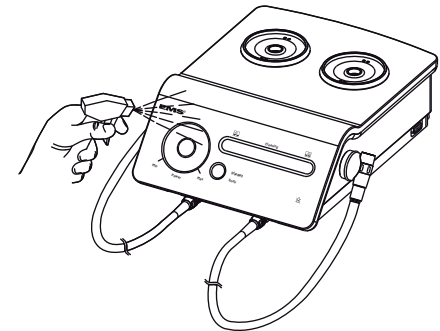

REINIGEN, DESINFIZIEREN UND STERILISIEREN





 Please conform to the recommendations of the Reprocessing Instructions manual delivered with your product regarding procedure of cleaning, disinfecting, sterilizing and packing of the components.

 Follow present-day regulations enforced in the country about reprocessing.

 Clean the unit only with an alcohol-based, commercially available (ethanol, isopropanol), colorless disinfectant. The use of scouring powder or an abrasive sponge will damage its surface.

 Veuillez vous conformer aux recommandations contenues dans le manuel "Reprocessing Instructions" livré avec votre produit pour les procédures de nettoyage, désinfection, et stérilisation des composants.

 Se conformer aux règlements en vigueur dans le pays en ce qui concerne le retraitement.

 Nettoyez l'appareil uniquement avec un désinfectant sans colorant à base d'alcool, vendu dans le commerce (éthanol, isopropanol). L'utilisation de poudre à récurer ou d'une éponge abrasive endommagerait sa surface.

 Beachten Sie die Empfehlungen des Handbuchs "Reprocessing Instructions", das im Lieferumfang Ihres Produkts enthalten ist, zur Reinigung, Desinfektion, Sterilisation und Verpackung der Bestandteile.

 Die vor Ort geltenden, aktuellen Vorschriften zur Wiederverwendung und Versorgung von Geräten sind zu beachten.

 Reinigen Sie das Gerät nur mit einem handelsüblichen, farblosen Desinfektionsmittel auf Alkoholbasis (Ethanol, Isopropanol). Bei der Verwendung eines Scheuerpulvers oder Hartschwamms kann die Oberfläche beschädigt werden.

LIMPIEZA, DESINFECCIÓN Y ESTERILIZACIÓN

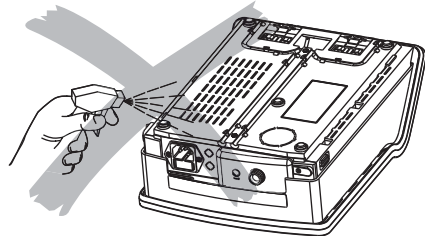

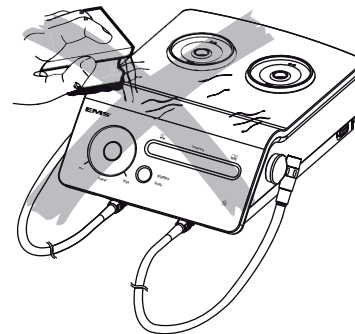

PULIZIA, DISINFEZIONE E STERILIZZAZIONE

RENGÖRING, DESINFEKTION OCH STERILISERING





 Siga las recomendaciones del manual "Reprocessing Instructions" suministrado con su producto con respecto al procedimiento de limpieza, desinfección, esterilización y envasado de los componentes.

 Siga la normativa actual que esté en vigor en su país con respecto al reprocesamiento.

 Limpie el aparato únicamente con un desinfectante incoloro con alcohol disponible en el mercado (etanol, isopropanol). El uso de polvos limpiadores o una esponja abrasiva dañarán su superficie.

 Attenersi alle raccomandazioni del manuale "Reprocessing Instructions" in dotazione al prodotto sulle procedure di pulizia, disinfezione, sterilizzazione e imballaggio dei componenti.

 Attenersi alle normative sulla rigenerazione in vigore nel proprio paese.

 Pulire l'unità solo con un disinfettante a base alcolica, incolore, reperibile in commercio (etanol, isopropanolo). L'utilizzo di polveri o spugne abrasive ne danneggerà la superficie.

 Följ rekommendationerna i handboken "Reprocessing Instructions" som medföljer produkten vad gäller procedurer för rengöring, desinfektion, sterilisering och förpackning av komponenter.

 Följ gällande regler i ditt land för upparbetning.

 Rengör endast enheten med ett alkoholbaserat, färglöst desinfektionsmedel som finns på marknaden (etanol, isopropanol). Om skurpulver eller en svamp med slipverkan används kan ytan skadas.

Cleaning the accessories

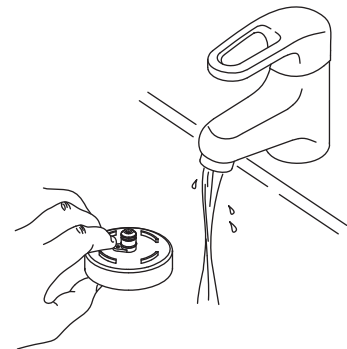

Nettoyage des accessoires

Reinigen des Zubehörs

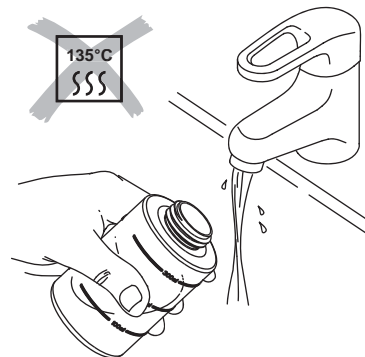

 The bottles can be washed in a dishwasher and disinfected at up to 95 °C in a washer disinfector.

The bottles cannot be sterilized.

 Please refer to the operating instructions of the Piezon systems to remove, clean, disinfect and sterilize the instruments and the handpiece.

 Les bouteilles peuvent être nettoyées dans le lave-vaisselle et désinfectées jusqu'à 95 °C dans un désinfecteur thermique.

Les bouteilles ne peuvent pas être stérilisées.

 Veuillez vous référer au mode d'emploi des systèmes Piezon pour le démontage, le nettoyage, la désinfection et la stérilisation des instruments et de la pièce à main.

 Die Flaschen können in einer Spülmaschine gereinigt und in einem Thermodesinfektor bei maximal 95 °C desinfiziert werden.

Die Flaschen können nicht sterilisiert werden.

 Beachten Sie für das Entfernen sowie die Reinigung, Desinfektion und Sterilisation der Instrumente und des Handstücks die Bedienungsanleitungen der Piezon-Systeme.

Limpeza de los accesorios

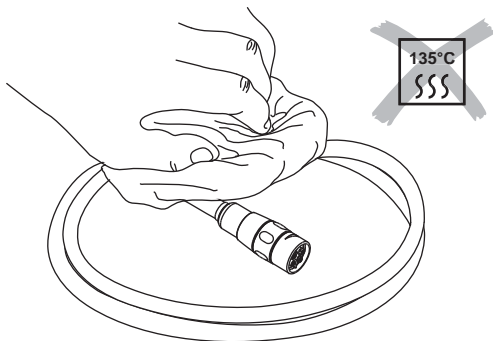

Pulizia degli accessori

Rengöra tillbehör

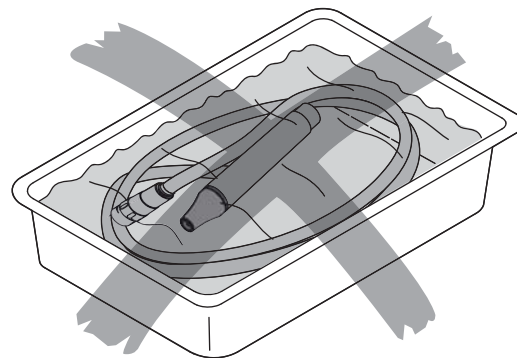

 Los botes se pueden lavar en un lavavajillas y desinfectarse a un máximo de 95 °C en una lavadora desinfectante.

Los botes no se pueden esterilizar.

 Consulte las instrucciones de empleo de los sistemas Piezon para retirar, limpiar, desinfectar y esterilizar los instrumentos y los mangos.

 I flaconi possono essere lavati in lavastoviglie e disinfettati fino a 95 °C in una lavatrice disinfettatrice.

I flaconi non possono essere sterilizzati.

 Consultare le istruzioni operative dei sistemi Piezon per eliminare, pulire, disinfettare e sterilizzare gli strumenti e il manipolo.

 Flaskorna kan tvättas i diskmaskin och desinficeras vid upp till 95 °C i en tvättare/desinficerare.

Flaskorna kan inte steriliseras.

 Information om hur man tar bort, rengör, desinficerar och steriliserar instrumenten och handstycket finns i Piezon-systemens bruksanvisningar.

MAINTENANCE

O-rings

MAINTENANCE

O-rings

WARTUNG

O-Ringe

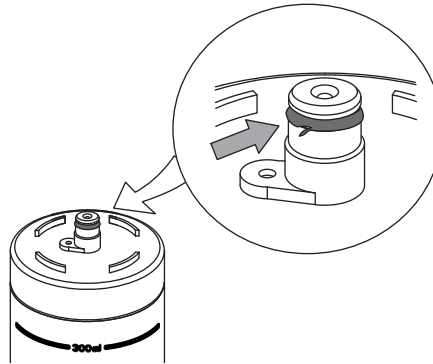



 A damaged or worn out O-ring must be replaced immediately.

 Please refer to the instructions provided with the maintenance set.

 Always use EMS original parts. Using non original instruments may damage the unit, and practitioner or patient may be injured.

 Un joint O-ring endommagé ou usé doit être remplacé immédiatement.

 Veuillez vous référer aux l'instructions fournies avec le set d'entretien.

 Utiliser exclusivement des pièces originales EMS. L'utilisation d'instruments non originaux peut entraîner des dommages à l'appareil et des blessures au praticien ou au patient.

 Beschädigte oder verschlissene O-Ringe müssen umgehend ausgetauscht werden.

 Bitte beachten Sie hierzu die Anweisungen, die mit dem Wartungssatz geliefert werden.

 Verwenden Sie nur Originalteile von EMS. Bei Verwendung anderer als der Originalinstrumente kann das Gerät beschädigt werden, und es besteht Verletzungsgefahr für den Arzt oder Patienten.

MANTENIMIENTO

Juntas tóricas

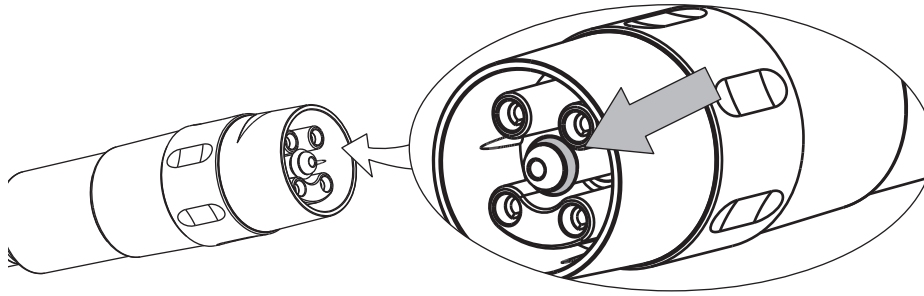

MANUTENZIONE

Anelli di tenuta

UNDERHÅLL

O-ringar

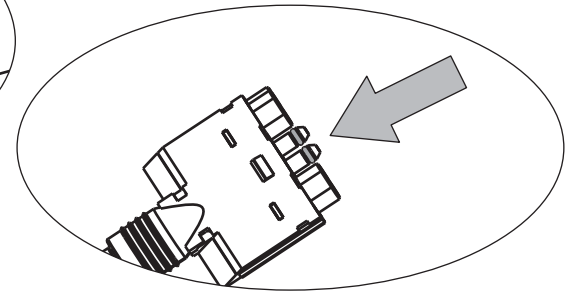

⚠ Una junta tórica dañada o gastada debe cambiarse de inmediato.

📖 Consulte las instrucciones facilitadas con el equipo de mantenimiento.

⚠ Use siempre piezas originales de EMS. Si se utilizan instrumentos que no sean originales podría dañarse el aparato y lesionarse el dentista o el paciente.

⚠ Sostituire immediatamente un anello di tenuta danneggiato o usurato.

📖 Consultare le istruzioni fornite con il set di manutenzione.

⚠ Usare sempre parti di ricambio originali EMS. L'utilizzo di strumentazione non originale può danneggiare l'unità, causando eventuali lesioni al medico o al paziente.

⚠ En skadad eller sliten O-ring måste genast bytas ut.

📖 Se anvisningarna som medföljer underhållssatsen.

⚠ Använd alltid originaldelar från EMS. Om instrument som inte är originalinstrument används kan enheten, tandläkaren eller patienten skadas.

Replacing the fuses

Remplacement des fusibles

Austauschen der Sicherungen

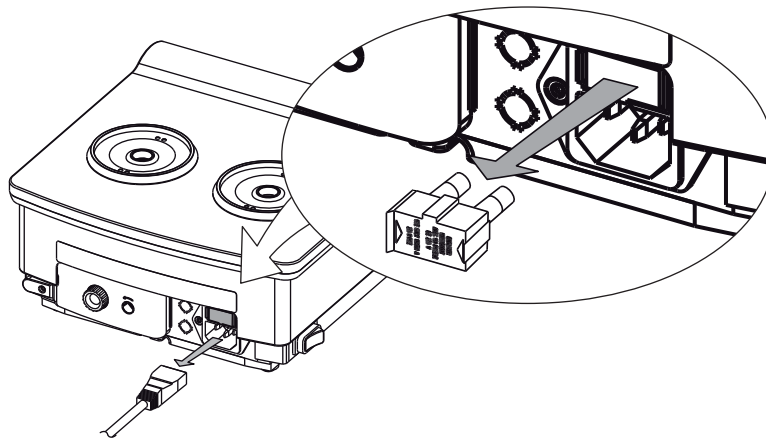

 Replace exclusively with the type of fuse indicated on the back of the unit.

 Remplacer uniquement par le type de fusible indiqué au dos de l'appareil.

 Die Sicherungen dürfen nur gegen Sicherungen des auf der Geräterückseite angegebenen Typs ausgetauscht werden.

Sustitución de los fusibles

Sostituzione dei fusibili

Byta säkringar

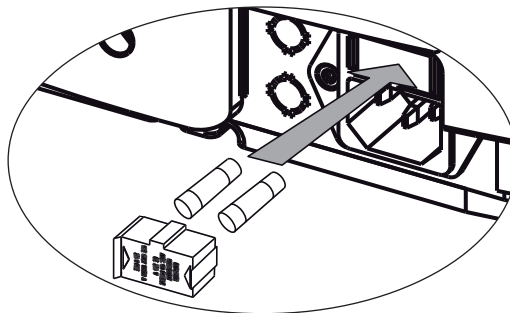

⚠ Sustitúyalos exclusivamente por el tipo de fusible que se indica en la trasera del aparato.

⚠ Sostituire esclusivamente con il tipo di fusibili indicato sul retro dell'unità.

⚠ Använd endast den typ av säkringar som anges på enhetens baksida.

Replacing the pump of the unit

Remplacement de la pompe de l'appareil

Austauschen der Pumpe des Geräts

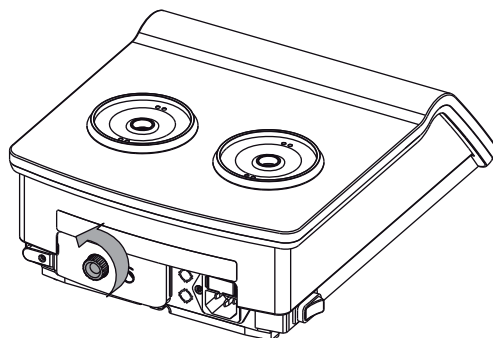

The pump of the unit is a wear part. It is recommended to replace it every 18 months.

 Please refer to the instructions provided with the spare pump.

La pompe de l'appareil est un élément d'usure. Il est recommandé de la changer tous les 18 mois.

 Veuillez vous référer aux instructions fournies avec la pompe de rechange.

Die Pumpe des Geräts ist ein Verschleißteil. Es wird empfohlen, sie alle 18 Monate auszutauschen.

 Bitte beachten Sie hierzu die Anweisungen, die mit der Ersatzpumpe geliefert werden.

Sustitución de la bomba del aparato

Sostituzione della pompa dell'unità

Byta ut enhetens pump

La bomba del aparato es una pieza de desgaste. Se recomienda sustituirla cada 18 meses.



Consulte las instrucciones facilitadas con la bomba de repuesto.

La pompa dell'unità è una parte sottoposta a usura. Si consiglia di sostituirla ogni 18 mesi.



Consultare le istruzioni fornite con la pompa di ricambio.

Enhetens pump är en förbrukningsartikel. Den bör bytas var 18:e månad.





Se anvisningarna som medföljer reservdelspumpen.

SAFETY PRECAUTIONS

EMS and the distributor of this product accept no liability for direct or consequential injury or damage resulting from improper use, arising in particular through non-observance of the operating instructions, or improper preparation and maintenance.

 **Contraindication:** ultrasonic oscillations may prevent cardiac pace makers and defibrillators from functioning properly. Therefore, we recommend that patients with a cardiac pace maker or a defibrillator should not be treated with this product.

 **Use for the intended purpose only.** Before using the product, make sure the operating instructions have been carefully studied. This also applies to any equipment used with this product. Failure to observe the operating instructions may result in the patient or user suffering serious injury or the product being damaged.

 **Risk of explosion:** do not use this product in the presence of inflammable anaesthetics or gases.

 **This product must be used only by trained and qualified personnel.**

 **Check before each treatment the contents of the bottle as well as the liquid present in the circuit.**

REMARQUES CONCERNANT LA SÉCURITÉ

EMS et le distributeur de ce produit ne peuvent être tenus responsables d'éventuels préjudices directs et indirects résultant d'un emploi inadéquat ou d'un maniement incorrect, en particulier lorsque le mode d'emploi n'a pas été respecté ou lorsque la préparation et l'entretien n'ont pas été correctement effectués.

 **Contre-indication:** le fonctionnement correct des stimulateurs cardiaques et des défibrillateurs peut être perturbé par les oscillations ultrasoniques de haute fréquence. Nous vous conseillons de ne pas traiter les patients porteurs de stimulateurs cardiaques ou de défibrillateurs avec ce produit.

 **N'utilisez le produit que pour les applications prévues.** Ce mode d'emploi doit être soigneusement étudié avant l'utilisation. Ceci est également valable pour tous les équipements pouvant être utilisés en combinaison avec ce produit. Vous éviterez les risques de blessures et d'endommagement de votre produit.

 **Risque d'explosion:** ne pas utiliser ce produit en présence d'anesthésiques ou de gaz inflammables.

 **Ce produit ne doit être utilisé que par un personnel qualifié et formé.**

 **Vérifier avant chaque traitement le contenu de la bouteille et le liquide présent dans le circuit.**

SICHERHEITSHINWEISE

EMS und der Vertreter des Produkts haften nicht für direkte und Folgeschäden, die durch eine unsachgemäße Verwendung des Produkts auftreten, insbesondere durch Nichtbeachtung der Bedienungsanleitung oder unsachgemäße Vorbereitung oder Wartung.

 **Kontraindikationen:** Herzschrittmacher und Defibrillatoren können durch Ultraschallschwingungen in ihrer Funktion gestört werden. Daher empfehlen wir, Patienten mit Herzschrittmachern oder Defibrillatoren nicht mit diesem Produkt zu behandeln.

 **Nur für den vorgesehenen Verwendungszweck einsetzen.** Die Bedienungsanleitung ist vor dem Einsatz des Geräts sorgfältig zu lesen und zu verstehen. Dies gilt gleichermaßen für alle in Kombination mit dem Gerät eingesetzten Produkte. Eine Nichtbeachtung der Bedienungsanleitung kann zu ernsthaften Verletzungen des Patienten oder Bedieners oder zu Schäden am Produkt führen.

 **Explosionsgefahr:** Verwenden Sie das Produkt nicht in der Nähe von entzündlichen Anästhetika oder Gasen.

 **Das Produkt darf nur von ausgebildetem und qualifiziertem Personal verwendet werden.**

 **Prüfen Sie vor jeder Behandlung den Inhalt der Flasche und die im Kreislauf enthaltene Flüssigkeit.**

PRECAUCIONES SOBRE SEGURIDAD

EMS y el distribuidor de este producto no aceptan ninguna responsabilidad por daños o lesiones directos o emergentes derivados de un uso incorrecto, en especial los que se produzcan por la no adherencia a las instrucciones de empleo, o de una preparación y mantenimiento inadecuados.

 **Contraindicación:** las vibraciones ultrasónicas pueden hacer que los marcapasos y desfibriladores cardíacos no funcionen correctamente. Por tanto, se recomienda no tratar con este producto a pacientes portadores de un marcapasos o un desfibrilador.

 **Use para el fin indicado exclusivamente.** Antes de usar el producto, cerciórese de haber leído atentamente las instrucciones de empleo. Esto se aplica también a los equipos que se usen con este producto. Si no se observaran las instrucciones de empleo, el paciente o el usuario podrían sufrir una lesión grave o podría dañarse el producto.

 **Riesgo de explosión:** no use este producto en presencia de anestésicos o gases inflamables.

 **Este producto sólo debe ser utilizado por personal entrenado y cualificado.**

 **Compruebe antes de cada tratamiento el contenido del bote, así como el líquido existente en el circuito.**

PRECAUZIONI DI SICUREZZA

L'EMS e il distributore di questo prodotto non si assumono alcuna responsabilità per danni o lesioni diretti o conseguenti derivati da un uso improprio, specificamente dalla mancata osservanza delle istruzioni operative o da una preparazione e manutenzione non corrette.

 **Controindicazioni:** le oscillazioni ad ultrasuoni possono impedire il funzionamento corretto di elettrostimolatori cardiaci e di defibrillatori. Pertanto consigliamo di non trattare con questo prodotto i pazienti portatori di stimolatori cardiaci o defibrillatori.

 **Utilizzo solo allo scopo previsto:** prima di usare il prodotto, verificare che siano state attentamente studiate le istruzioni operative. Questo vale anche per qualsiasi apparecchiatura utilizzata con questo prodotto. La mancata osservanza delle istruzioni operative potrebbe comportare lesioni gravi per il paziente o l'operatore oppure il prodotto potrebbe subire danni.

 **Rischio di esplosione:** non usare questo prodotto in presenza di gas anestetici o infiammabili.

 **Questo prodotto deve essere usato solo da personale addestrato e qualificato.**

 **Prima di ogni trattamento controllare il contenuto del flacone e il liquido presente nel circuito.**

SÄKERHETSFÖRESKRIFTER

EMS och produktens distributör påtar sig inget ansvar för direkta skador eller följdskador som uppstår på grund av felaktig användning, särskilt om de beror på att användaren inte följt bruksanvisningen eller inte utfört korrekta förberedelser eller korrekt underhåll.

 **Kontraindikation:** ultraljudsvängningar kan göra att pacemakers och defibrillatorer inte fungerar korrekt. Därför rekommenderar vi att man inte behandlar patienter med pacemaker eller defibrillator med denna produkt.

 **Får endast användas för avsett ändamål.** Läs bruksanvisningen noggrant innan produkten används. Detta gäller all utrustning som används tillsammans med produkten. Om bruksanvisningen inte följs kan detta leda till att patienten eller användaren skadas allvarligt, eller att utrustningen går sönder.

 **Explosionsrisk:** använd inte produkten i närheten av lättantändliga anestetika eller andra gaser.

 **Produkten får endast användas av utbildad och behörig personal.**

 **Kontrollera flaskans innehåll och vätskan i slingan före varje behandling.**

 Clean, disinfect and sterilize the different pieces and accessories of this product before each use. Please refer to the information provided in the operating instructions. Non-sterile pieces and accessories may cause bacterial or viral infections.

 Always examine the product for damage before starting the treatment. Damaged accessories or a damaged unit must not be used and must be replaced. Use original EMS spare parts and accessories only.

 Have this product exclusively repaired by an approved EMS repair center.

 This product has been investigated with regard to safety from electrical shock and fire hazard. CSA (Canadian Standard Association) has not investigated physiological effects.

 Certain types of mobile telecommunication equipment could potentially interfere with this product. The separation distances recommended in the note "Electromagnetic compatibility" manual must be taken into account.

 Nettoyer, désinfecter et stériliser les différentes pièces et accessoires de ce produit avant chaque utilisation. Respecter pour cela les indications correspondantes du mode d'emploi. Des pièces et accessoires non stériles peuvent être à l'origine d'infections bactériennes ou virales.

 Vérifier avant chaque traitement que le produit ne présente pas de défauts. Un accessoire ou un appareil endommagé ne doit plus être utilisé et doit être remplacé. N'utiliser que des pièces et des accessoires EMS d'origine.

 Faire réparer ce produit exclusivement par un centre de réparation agréé EMS.

 Ce produit a fait l'objet d'une étude en ce qui a trait aux risques de choc électrique et d'incendie. CSA (Canadian Standard Association) n'a pas étudié les effets physiologiques.

 Certains types d'appareils mobiles de télécommunication sont susceptibles d'interférer avec ce produit. Les distances de séparation recommandées dans le manuel "Compatibilité Électromagnétique" doivent être respectées.

 Die einzelnen Bestandteile des Geräts müssen vor jeder Verwendung gereinigt, desinfiziert und sterilisiert werden. Weitere Informationen siehe Bedienungsanleitung. Nicht sterile Geräte- teile und Zubehör können bakterielle oder virale Infektionen auslösen.

 Überprüfen Sie Ihr Produkt vor jeder Behandlung auf Schäden. Beschädigtes Zubehör oder ein beschädigtes Gerät dürfen nicht mehr verwendet und müssen ersetzt werden. Verwenden Sie ausschließlich Original-EMS-Ersatzteile und -Zubehör.

 Lassen Sie das Produkt ausschließlich in einem von EMS genehmigten Reparaturzentrum reparieren.

 Das Produkt war Gegenstand einer Studie zur Brand- und Stromschlaggefahr. Die physiologischen Auswirkungen wurden nicht von der CSA (Canadian Standard Association) untersucht.

 Bestimmte Arten mobiler Telekommunikationsgeräte können die Funktion des Produkts beeinträchtigen. Die im Kapitel zur elektromagnetischen Verträglichkeit empfohlenen räumlichen Entfernungen müssen eingehalten werden.

 Limpie, desinfecte y esterilice las distintas piezas y accesorios de este producto antes de cada uso. Consulte la información facilitada en las instrucciones de empleo. Las piezas y accesorios no estériles pueden provocar infecciones bacterianas o víricas.

 Examine siempre el producto para verificar que no esté dañado antes de empezar el tratamiento. Si un accesorio o el aparato está dañado no debe utilizarse y debe sustituirse. Use solamente piezas de repuesto y accesorios originales de EMS.

 Repare este producto exclusivamente en un centro de reparación autorizado de EMS.

 Este producto ha sido investigado con respecto a su seguridad frente a descargas eléctricas y peligro de incendio. La CSA (Canadian Standard Association) no ha investigado los efectos fisiológicos.

 Ciertos tipos de equipos de telecomunicaciones móviles podrían interferir con este producto. Deben tenerse en cuenta las distancias de separación recomendadas en el manual de "Electromagnetic compatibility".

 Prima dell'uso pulire, disinfettare e sterilizzare le varie parti e gli accessori del prodotto. Consultare le informazioni fornite nelle istruzioni operative. Parti e accessori non sterili possono causare infezioni batteriche o virali.

 Esaminare sempre il prodotto in relazione alla presenza di eventuali danni prima di iniziare il trattamento. Gli accessori danneggiati o un'unità danneggiata non devono essere utilizzati e devono essere sostituiti. Usare esclusivamente parti di ricambio e accessori EMS originali.

 Fare riparare questo prodotto esclusivamente in un centro di assistenza EMS approvato.

 Questo prodotto è stato analizzato in relazione alla sicurezza rispetto a scosse elettriche e rischio di incendi. La CSA (Canadian Standard Association) non ha analizzato gli effetti fisiologici.

 Certi tipi di apparecchiature di telecomunicazione mobile potrebbero potenzialmente interferire con questo prodotto. Tenere in considerazione le distanze di separazione consigliate nel manuale "Electromagnetic compatibility".

 Rengör, desinficera och sterilisera produktens olika delar och tillbehör varje användningstillfälle. Se informationen i respektive bruksanvisning. Icke-sterila delar och tillbehör kan orsaka bakterie- eller virusinfektioner.

 Kontrollera alltid att produkten inte är skadad innan behandling påbörjas. Skadade tillbehör eller en skadad enhet får inte användas utan måste bytas ut. Använd endast originalreservdelar och tillbehör från EMS.

 Låt endast godkända EMS-reparationscentra reparera produkten.

 Denna produkt har testats med avseende på säkerhet mot elektriska stötar och brandrisk. CSA (Canadian Standard Association) har inte undersökt enhetens fysiolögiska verkan.

 Vissa typer av mobil kommunikationsutrustning kan störa produkten. Följ rekommendationerna om avstånd som anges i handboken "Electromagnetic compatibility".

STORING THE PRODUCT

ENTREPOSAGE DU PRODUIT

AUFBEWAHREN DES GERÄTS

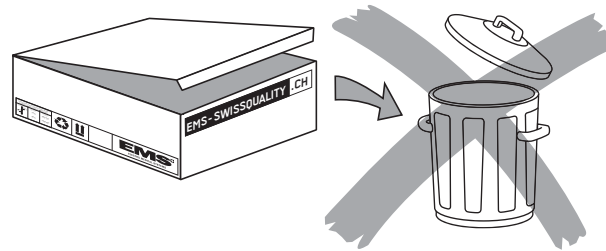

 Keep the original packaging until the product is to be disposed of permanently. It can be used for shipping or storing at any time.

Should you wish to put your product out of use for an extended period of time:

- Proceed as described in the "Cleaning, disinfecting and sterilizing" chapter,
- Proceed to a "Cleaning" cycle without bottles to empty the circuits,
- Pack the product and all accessories in the original packaging.

Please refer to the storage and transport conditions in the "Technical data" chapter.

 Conserver l'emballage d'origine jusqu'à la mise au rebut du produit. Il peut être ainsi réutiliser pour le rangement ou le transport.

Si vous envisagez de ne pas utiliser votre produit durant une période prolongée:

- Suivre les étapes décrites au chapitre "Nettoyage, désinfection et stérilisation",
- Procéder à un cycle du mode "Cleaning" sans les bouteilles pour vider les circuits,
- Ranger le produit et tous les accessoires dans l'emballage d'origine.

Veillez tenir compte des conditions de stockage et de transport décrites au chapitre "Caractéristiques techniques".

 Bewahren Sie die Originalverpackung bis zur endgültigen Entsorgung Ihres Produkts auf. Sie kann somit jederzeit für das Verschicken oder Lagern des Geräts verwendet werden.

Wenn Sie Ihr Produkt längere Zeit nicht benutzen wollen:

- Gehen Sie entsprechend dem Kapitel "Reinigen, desinfizieren und sterilisieren" vor.
- Führen Sie einen Reinigungszyklus ohne Flaschen durch, um den Kreislauf zu leeren.
- Verpacken Sie das Produkt und alle Zubehörteile in der Originalverpackung.

Beachten Sie bitte auch die Lager- und Transportbedingungen im Abschnitt "Technische Daten".

ALMACENAMIENTO DEL PRODUCTO

 Guarde el embalaje original hasta que vaya a desechar el producto de forma permanente. Puede servir para su transporte o almacenamiento en cualquier momento.

Si desea dejar de utilizar el producto durante un período de tiempo prolongado:

- Proceda como se describe en el capítulo "Limpieza, desinfección y esterilización".
- Realice un ciclo de limpieza sin botes para vaciar los circuitos.
- Guarde el producto y todos los accesorios en el embalaje original.

Consulte las condiciones de almacenamiento y transporte en el capítulo "Datos técnicos".

STOCCAGGIO DEL PRODOTTO

 Conservare l'imballo originale fino allo smaltimento definitivo del prodotto. Potrà essere utilizzato per la spedizione o per lo stoccaggio.

Se si intende non utilizzare il prodotto per un periodo di tempo prolungato:

- Procedere come descritto nel capitolo "Pulizia, disinfezione e sterilizzazione".
- Procedere al ciclo di pulizia senza i flaconi per vuotare i circuiti.
- Confezionare il prodotto e tutti gli accessori nell'imballo originale.

Consultare le condizioni di stoccaggio e di trasporto nel capitolo "Dati tecnici".

FÖRVARA PRODUKTEN

 Behåll originalförpackningen tills produkten kasseras permanent. Den kan återanvändas för frakt eller förvaring.

Gör så här om du vill ställa undan produkten under en längre tid:

- Följ anvisningarna i kapitlet "Rengöring, desinfektion och sterilisering".
- Utför en rengöringscykel utan flaskor för att tömma slingorna.
- Packa ned produkten och alla tillbehör i originalförpackningarna.

Information om förvarings- och transportförhållanden finns i kapitlet "Tekniska data".

PRODUCT DISPOSAL

The product must not be discarded in domestic household waste.

Should you wish to definitively dispose of the product, please comply with the regulations which apply in your country.

Waste Electrical and Electronic Equipment belonging to customers located in the European Union may be shipped to EMS for recycling in accordance to the WEEE regulations. The costs of recycling, exclusive of shipping fees, are covered by EMS.

WARRANTY

Damages due to non-adherence to the operating instructions or wear out of parts are excluded from warranty.



The warranty of your product will be cancelled if you try to open it.

ACCESSORIES

Accessories are available from EMS or any authorized dealers. Please contact your customer service directly.

RECYCLAGE

Le produit ne doit pas être jeté dans la poubelle domestique.

Si vous souhaitez mettre définitivement au rebut le produit, respectez les directives nationales spécifiques en vigueur dans votre pays.

Les équipements électriques et électroniques en fin de vie appartenant aux clients localisés dans l'Union Européenne peuvent être envoyés à EMS pour être recyclés en accord avec la directive WEEE. Les coûts du recyclage, à l'exclusion des frais de transports, sont couverts par EMS.

GARANTIE

Des dégâts liés au non-respect du mode d'emploi ou l'usure des pièces sont exclus de la garantie.



La garantie de votre produit sera annulée si vous essayez de l'ouvrir.

ACCESSOIRES

Vous trouverez les accessoires auprès d'EMS ou de l'un des distributeurs autorisés. Veuillez contacter votre service clientèle directement.

ENTSORGEN DES PRODUKTS

Das Produkt darf nicht mit dem normalen Haushaltsmüll entsorgt werden.

Wollen Sie Ihr Produkt endgültig entsorgen, beachten Sie bitte die jeweils in Ihrem Land geltenden Bestimmungen.

Abfall aus elektrischen und elektronischen Geräten im Besitz von Kunden in der Europäischen Union können gemäß der WEEE-Richtlinie für die Wiederverwertung an EMS zurückgegeben werden. Die Kosten für das Recycling, exklusive der Kosten für die Anlieferung, werden von EMS übernommen.

GARANTIE

Durch Nichtbeachtung der Bedienungsanleitung und Abnutzung entstandene Schäden an Gerätebestandteilen sind von der Garantie ausgeschlossen.



Die Garantie des Produkts verfällt, wenn Sie versuchen, das Gerät zu öffnen.

ZUBEHÖR

Zubehör erhalten Sie bei EMS oder einem autorisierten Händler. Wenden Sie sich bitte direkt an Ihren zuständigen Kundenservice.

ELIMINACIÓN DEL PRODUCTO

El producto no debe tirarse con los residuos domésticos.

Si deseara deshacerse definitivamente del producto, cumpla la normativa correspondiente de su país.

Los Residuos de Aparatos Eléctricos y Electrónicos (RAEE) que pertenezcan a clientes que se encuentren en la Unión Europea pueden enviarse a EMS para su reciclaje de conformidad con la normativa sobre RAEE. El coste del reciclaje, excluidos los gastos de envío, lo cubre EMS.

GARANTÍA

Los daños debidos a la no adherencia a las instrucciones de empleo o al desgaste de piezas están excluidos de la garantía.

 La garantía de su producto quedará anulada si intenta abrirlo.

ACCESORIOS

Podrá obtener los accesorios de EMS o de sus distribuidores autorizados. Contacte con Atención al Cliente directamente.

SMALTIMENTO DEL PRODOTTO

Non smaltire questo prodotto nei rifiuti domestici.

Per smaltire definitivamente questo prodotto, attenersi alla normativa in vigore nel proprio paese.

L'apparecchiatura elettronica ed elettrica fuori uso appartenente a clienti residenti nella UE potrà essere spedita a EMS per il riciclaggio in conformità alle normative RAEE. Il costo del riciclaggio, eccetto i costi di spedizione, sarà a carico di EMS.

GARANZIA

I danni causati dall'inosservanza delle istruzioni operative o ad usura delle parti sono esclusi dalla garanzia.

 La garanzia del prodotto sarà annullata in caso di tentativo di apertura del prodotto.

ACCESSORI

Gli accessori sono disponibili presso EMS o i rivenditori autorizzati. Rivolgersi direttamente al servizio di assistenza clienti.

KASSERING AV PRODUKTEN

Produkten får inte kastas i hushållssoporna.

Följ gällande regler i ditt land om du vill kassera produkten permanent.

Avfall som utgörs av eller innehåller elektriska eller elektroniska produkter (WEEE – Waste Electrical and Electronic Equipment) som tillhör kunder inom EU kan skickas till EMS för återvinning i enlighet med WEEE-direktivet. EMS står för återvinningskostnaden, men inte för fraktkostnaden.

GARANTI

Skador som beror på att användaren inte följt bruksanvisningen eller på slitage omfattas inte av garantin.

 Garantin upphör att gälla om du själv försöker öppna produkten.

TILLBEHÖR

Tillbehör kan beställas från EMS eller våra auktoriserade återförsäljare. Kontakta kundtjänst direkt.

EMS SERVICE

Should your product need additional servicing or repairs, please send it to your dealer or to an authorized EMS Repair Center.

In the case of non-authorized repairs or damages due to non-adherence to the operating instructions, EMS accepts no liability whatsoever. This will also void the warranty.

It is best to ship the product in the original packaging. It protects the product against damage during shipment.

 Please clean, disinfect and sterilize the product and all accessories as described in the operating instructions before dispatching them.

When sending the product directly to the approved EMS repair center, please include the name of your dealer. This simplifies processing.

SERVICE EMS

Pour toute autre intervention de maintenance ou de réparation, envoyer le produit à votre distributeur ou directement à un centre de réparation agréé EMS.

Des réparations sans autorisation ou le non-respect du mode d'emploi dégagent EMS de toute responsabilité et annulent la garantie.

Utiliser de préférence l'emballage d'origine pour l'expédition. Le produit sera mieux protégé contre les incidents de transport.

 Nettoyer, désinfecter et stériliser le produit et l'ensemble de ses accessoires conformément au mode d'emploi avant de les expédier.

En cas d'expédition directe du produit vers un centre de réparation agréé EMS, indiquer le nom de votre distributeur. Cela permet de simplifier le traitement.

EMS-SERVICE

Bitte schicken Sie Ihr Produkt für alle Wartungs- oder Reparaturarbeiten an Ihren Händler oder ein von EMS autorisiertes Reparaturzentrum.

Nicht genehmigte Reparaturen oder Schäden durch Nichtbeachtung der Bedienungsanleitung entbinden EMS von jeglicher Haftung. Der Garantieanspruch erlischt.

Verwenden Sie für den Transport am besten die Originalverpackung. Dadurch ist Ihr Produkt während des Transports geschützt.

 Vor dem Versand müssen das Gerät und alle Zubehörteile gemäß der Bedienungsanleitung gereinigt, desinfiziert und sterilisiert werden.

Bei Direktversand des Produkts an das von EMS autorisierte Reparaturzentrum geben Sie bitte den Namen Ihres Händlers an. Dies erleichtert die Abwicklung.

SERVICIO TÉCNICO DE EMS

Si su producto necesitara una revisión o reparaciones adicionales, envíelo a su distribuidor o a un centro de reparación autorizado de EMS.

En el caso de reparaciones no autorizadas o daños debidos a la no adherencia a las instrucciones de empleo, EMS no aceptará ninguna responsabilidad. Además, esto anulará la garantía.

Lo mejor es enviar el producto en su embalaje original, que lo protege de daños durante el transporte.

 Limpie, desinfecte y esterilice el producto y todos los accesorios como se describe en las instrucciones de empleo antes de mandarlos.

Cuando envíe el producto directamente al centro de reparación autorizado de EMS, incluya el nombre de su distribuidor. Esto simplificará el proceso.

SERVIZIO ASSISTENZA EMS

Se il prodotto ha bisogno di un'ulteriore assistenza o di riparazioni, spedirlo al rivenditore o a un centro di assistenza EMS autorizzato.

In caso di riparazioni non autorizzate o di danni derivanti dalla mancata osservanza delle istruzioni operative, EMS non accetterà alcuna responsabilità e renderà nulla la garanzia.

Si consiglia di spedire il prodotto nel suo imballo originale. In questo modo sarà protetto da danni durante la spedizione.

 Pulire, disinfettare e sterilizzare il prodotto e tutti gli accessori come descritto nel istruzioni operative prima della spedizione.

Quando si spedisce il prodotto direttamente ad un centro di assistenza EMS approvato, includere il nome del proprio rivenditore. Ciò semplificherà il processo.

EMS-SERVICE

Om produkten behöver ytterligare service eller reparation skickar du den till din återförsäljare eller ett godkänt EMS-reparationscenter.

EMS påtar sig inget som helst ansvar vid oauktoriserade reparationer eller skador som beror att bruksanvisningen inte har följts. Då upphör även garantin att gälla.

Produkten transporteras bäst i originalförpackningen. Den skyddar produkten mot skador under transporten.







 Rengör, desinficera och sterilisera produkten och alla tillbehör enligt beskrivningarna i bruksanvisningen innan du skickar iväg dem.



Ange återförsäljarens namn om du skickar produkten direkt till ett godkänt EMS-reparationscenter. Detta underlättar hanteringen.









SYMBOLS

SYMBOLES

SYMBOLE

	<p>Manufacturer's logo Logo du fabricant Herstellerlogo</p>
	<p>Caution! Read the operation instructions Attention! Veuillez lire le mode d'emploi Achtung! Siehe Bedienungsanleitung</p>
	<p>Year of manufacture Année de fabrication Herstellungsjahr</p>
	<p>Applied part, type BF Partie appliquée du type BF Anwendungsteil Typ BF</p>
<p>IP ..</p>	<p>Degree of protection against water permeability Degré de protection contre la pénétration de l'eau Schutzgrad gegen Wasserdurchlässigkeit</p>
	<p>CE marking: refers to directive 93/42 EEC, including EN 60601-1 and EN 60601-1-2 Marquage de conformité CE : Se rapporte à la directive 93/42 CEE, y compris EN 60601-1 et EN 60601-1-2 CE-Kennzeichen: Bezieht sich auf die Richtlinie 93/42 EWG, einschließlich EN 60601-1 und EN 60601-1-2</p>
 	<p>Disposal of old electrical & electronic equipment (applicable in the European Union and other European countries with separate collection systems) Traitements des appareils électriques et électroniques en fin de vie (applicable dans les pays de l'Union Européenne et aux autres pays européens disposant de systèmes de collecte sélective) Entsorgung von Abfall aus elektrischen und elektronischen Geräten (für die Europäische Union und andere europäische Länder ohne separates Entsorgungssystem)</p>



	<p>Logo del fabricante Logo del produttore. Tillverkarens logotyp</p>
	<p>¡Precaución! Lea las instrucciones de empleo Attenzione! Leggere le istruzioni operative Varning! Läs bruksanvisningen</p>
	<p>Año de fabricación Anno di fabbricazione Tillverkningsår</p>
	<p>Componente aplicado de tipo BF Parte applicata, tipo BF Patientansluten del, typ BF</p>
<p>IP ..</p>	<p>Grado de protección frente a la penetración de agua Grado di protezione contro penetrazione di acqua Skydd mot vattengenomtränglighet</p>
	<p>Marca CE: se refiere a la directiva 93/42 CEE, incluidas EN 60601-1 y EN 60601-1-2 Marcatura CE: si riferisce alla direttiva 93/42 CEE, incluse EN 60601-1 e EN 60601-1-2 CE-märkning: hänvisar till direktiv 93/42 EEG, inklusive SS-EN 60601-1 och SS-EN 60601-1-2</p>
	<p>Eliminación de aparatos eléctricos y electrónicos usados (aplicable en la Unión Europea y en otros países europeos con sistemas de recogida independiente) Smaltimento di apparecchiature elettriche ed elettroniche in disuso (applicabile all'Unione Europea e ad altri paesi europei con sistemi di raccolta differenziati) Kassering av gammal elektrisk och elektronisk utrustning (gäller i EU och andra europeiska länder med system för separat avfallsinsamling)</p>







	<p>Power switch "ON" Interrupteur général "ON" Hauptschalter „EIN“</p>
	<p>Power switch "OFF" Interrupteur général "OFF" Hauptschalter „AUS“</p>
	<p>Input Entrée Eingang</p>
	<p>Output Sortie Ausgang</p>
	<p>Fuse Fusible Sicherung</p>
	<p>CSA marking with "C" identification for products in conformance with Canadian standards and "US" for products in conformance with US standards Marquage CSA avec identification "C" pour produit conforme aux normes canadiennes et "US" pour produit conforme US Kennzeichnung CSA mit Identifizierung "C" für Produkt konform mit den kanadischen und "US" für Produkt konform mit US-Normen</p>
	<p>Foot pedal connection Connexion de la pédale de commande Anschluss Fußschalter</p>
	<p>"Irrigation" mode – irrigation without ultrasounds Mode "Irrigation" – irrigation sans ultrasons "Irrigations"-Modus – Spülung ohne Ultraschall</p>

	<p>Interruptor de alimentación encendido (ON) Interruttore di accensione På-knapp</p>
	<p>Interruptor de alimentación apagado (OFF) Interruttore di spegnimento Av-knapp</p>
	<p>Entrada Ingresso Ingång</p>
	<p>Salida Uscita Utgång</p>
	<p>Fusible Fusibile Säkring</p>
	<p>Marca CSA con la identificación "C" para productos conformes con las normas canadienses y "US" para productos conformes con las estadounidenses Marchio CSA con identificazione "C" per prodotti conformi agli standard canadesi e "US" per prodotti conformi agli standard statunitensi. CSA-märkning med koden "C" för produkter som överensstämmer med kanadensisk standard och "US" för produkter som överensstämmer med USA-standard</p>
	<p>Conexión pedal Connessione pedaliera Uttag för fotpedal</p>
	<p>Modo de "irrigación" – irrigación sin ultrasonidos Modalità "irrigazione" – irrigazione senza ultrasuoni Spolningsläge – spolning utan ultraljud</p>

	<p>"Dry Work" mode – ultrasounds without irrigation Mode "Dry Work" – Ultrasons sans irrigation "Dry Work"-Modus – Ultraschall ohne Spülung</p>
<p>Standard</p>	<p>"Standard" mode Mode "Standard" "Standard"-Modus</p>
<p>Endo</p>	<p>"Endo" mode Mode "Endo" "Endo"-Modus</p>
<p>Power</p>	<p>Power setting Réglage de puissance Einstellen der Ultraschalleistung</p>
<p>Cleaning</p>	<p>"Cleaning" mode Mode "Cleaning" "Cleaning" Modus</p>
<p>Max</p>	<p>Maximum setting Réglage maximum Maximale Leistung</p>
<p>Min</p>	<p>Minimum setting Réglage minimum Minimale Leistung</p>

	<p>Modo de "Dry Work" – ultrasonidos sin irrigación Modalità "Dry Work" – ultrasuoni senza irrigazione "Dry Work"-läge – ultraljud utan spolning</p>
<p>Standard</p>	<p>Modo "Standard" Modalità "Standard" "Standard"-läge</p>
<p>Endo</p>	<p>Modo "Endo" Modalità "Endo" "Endo"-läge</p>
<p>Power</p>	<p>Ajuste de la potencia Impostazione della potenza Effektinställning</p>
<p>Cleaning</p>	<p>Modo "Cleaning" Modalità "Cleaning" "Cleaning"-läge (rengöringsläge)</p>
<p>Max</p>	<p>Ajuste máximo Impostazione massima Maxinställning</p>
<p>Min</p>	<p>Ajuste mínimo Impostazione minima Minimiinställning</p>

	<p>Liquid supplied from left bottle Liquide fourni par la bouteille de gauche Flüssigkeitszufuhr aus linker Flasche</p>
	<p>Liquid supplied from right bottle Liquide fourni par la bouteille de droite Flüssigkeitszufuhr aus rechter Flasche</p>
	<p>Connection for a second EMS unit Connexion pour un second appareil EMS Anschluss für zweites EMS-Gerät</p>
	<p>Pump Pompe Pumpe</p>
	<p>Serial number Numéro de série Seriennummer</p>
 ИМ05	<p>GOST R marking with Certification Body registration number for products in conformance with Russian standards GOST R marquage avec le numéro d'organisme de certification pour les produits conformes aux exigences russes GOST R-Kennzeichen mit Registrierungsnummer der zertifizierenden Stelle für Produkte, die den russischen Normen entsprechen</p>

	<p>Líquido suministrado por el bote izquierdo Liquido erogato dal flacone di sinistra Vätska från vänstra flaskan</p>
	<p>Líquido suministrado por el bote derecho Liquido erogato dal flacone di destra Vätska från högra flaskan</p>
	<p>Conexión para un segundo aparato de EMS Connessione ad una seconda unità EMS Anslutning för ytterligare en EMS-enhet</p>
	<p>Bomba Pompa Pump</p>
	<p>Número de serie Numero di serie Serienummer</p>
 IM05	<p>Marcación GOST R con número del registro del organismo de certificación para productos conformes con las normas de Rusia Marchio GOST R con numero di registrazione dell'ente di certificazione per prodotti ai sensi delle normative russe GOST R-märkning med certifikatregistreringsnummer för produkter i enlighet med ryska normer</p>

TECHNICAL DATA

DESCRIPTION

Manufacturer	EMS ELECTRO MEDICAL SYSTEMS SA, CH-1260 Nyon, Switzerland
Model	Piezon® Master 700
Classification EN 60601-1	- Class I - Applied part, Type BF - IP 20, unit - IP X1, foot pedal
Classification 93 / 42 EWG	Class IIa
Mode with irrigation: without irrigation:	Continuous operation Duty cycle 10% during 10 min. maximum
Supply voltage	100 - 240 VAC / 50-60 Hz
Power consumption	80 VA
Fuses	T 1.6 A 250 VAC (Ø 5 X 20mm, time lag)
Ultrasound specifications Maximum output: Frequency range:	12 Watts 24-32 kHz
Weight	Approx. 2.4 kg
Dimensions in mm (H x W x D)	225 x 280 x 295
Operating conditions	+10 °C to +40 °C 30% to 75% relative humidity
Storage and transport conditions	-10 °C to +40 °C 10% to 95% relative humidity 500 hPa to 1060 hPa air pressure

CARACTÉRISTIQUES TECHNIQUES

DESCRIPTION

Fabricant	EMS ELECTRO MEDICAL SYSTEMS SA, CH-1260 Nyon, Suisse
Modèle	Piezon® Master 700
Classification EN 60601-1	- Classe I - Partie appliquée du type BF - IP 20, appareil - IP X1, pédale de commande
Classification 93 / 42 CEE	Classe IIa
Mode de fonctionnement avec irrigation: sans irrigation:	Service continu Taux d'utilisation 10% pendant 10 minutes maximum
Tension de l'alimentation	100 - 240 VAC / 50-60 Hz
Puissance nominale	80 VA
Fusibles	T 1,6 A 250 VAC (Ø 5 x 20 mm, temporisés)
Spécifications de l'ultrason Puissance maximum: Plage de fréquence:	12 Watts 24-32 kHz
Poids	Approx. 2,4 kg
Dimensions en mm (H x L x P)	225 x 280 x 295
Conditions de fonctionnement	+10 °C à +40 °C 30% à 75% d'humidité relative
Conditions de stockage et de transport	-10 °C à +40 °C 10% à 95% d'humidité relative pression atm. 500 hPa à 1060 hPa

TECHNISCHE DATEN

BESCHREIBUNG

Hersteller	EMS ELECTRO MEDICAL SYSTEMS SA, CH-1260 Nyon, Schweiz
Modell	Piezon® Master 700
Klassifikation EN 60601-1	- Klasse I - Anwendungsteil Typ BF - IP 20 für das Gerät - IP X1 für den Fußschalter
Klassifikation 93 / 42 EWG	Klasse IIa
Modus Mit Flüssigkeit: Ohne Flüssigkeit:	Dauerbetrieb Arbeitszyklus 10% während max. 10 Min.
Versorgungsspannung	100 - 240 VAC / 50-60 Hz
Leistungsaufnahme	80 VA
Sicherungen	T 1,6 A 250 V AC (Ø 5 X 20 mm, träge)
Ultraschall-Spezifikationen Maximale Ausgangsleistung: Frequenzbereich:	12 Watt 24-32 kHz
Gewicht	ca. 2,4 kg
Abmessungen in mm (H x B x T)	225 x 280 x 295
Betriebsbedingungen	+10 °C bis +40 °C 30% bis 75% rel. Feuchtigkeit
Lager- und Transportbedingungen	-10 °C bis +40 °C 10% bis 95% rel. Feuchtigkeit Luftdruck 500 hPa bis 1060 hPa

DATOS TÉCNICOS

DESCRIPCIÓN

Fabricante	EMS ELECTRO MEDICAL SYSTEMS SA, CH-1260 Nyon, Suiza
Modelo	Piezon® Master 700
Clasificación EN 60601-1	- Clase I - Componente aplicado de tipo BF - IP 20, aparato - IP X1, pedal
Clasificación 93 / 42 EWG	Clase IIa
Modo Con irrigación: Sin irrigación:	Funcionamiento continuo Ciclo de trabajo del 10% durante 10 min. máximo
Tensión de red	100 - 240 Vca / 50-60 Hz
Consumo de corriente	80 VA
Fusibles	T 1,6 A 250 Vca (Ø 5 X 20 mm, con retardo)
Especificaciones ultrasonidos Potencia máxima: Intervalo de frecuencias:	12 vatios 24-32 kHz
Peso	Aprox. 2,4 kg
Dimensiones en mm (Al x An x P)	225 x 280 x 295
Condiciones de funcionamiento	+10 °C a +40 °C 30 al 75% de humedad relativa
Condiciones de almacenamiento y transporte	-10 °C a +40 °C 10 al 95% de humedad relativa 500 hPa a 1060 hPa de presión atmosférica

DATI TECNICI

DESCRIZIONE

Produttore	EMS ELECTRO MEDICAL SYSTEMS SA, CH-1260 Nyon, Svizzera
Modello	Piezon® Master 700
Classificazione EN 60601-1	- Classe I - Parte applicata, tipo BF - IP 20, unità - IP X1, pedaliera
Classificazione 93/42 EWG	Classe IIa
Modalità Con irrigazione Senza irrigazione	Funzionamento continuato Ciclo di lavoro del 10% durante 10 min. massimo
Tensione di alimentazione	100-240 V a.c. / 50-60 Hz
Consumo corrente	80 VA
Fusibili	T 1,6 A 250 VAC (Ø 5 X 20 mm, ritardo temporale)
Specifiche degli ultrasuoni Uscita max.: Intervallo di frequenza:	12 Watt 24(32) kHz
Peso	2,4 kg circa
Dimensioni in mm (A x L x P)	225 x 280 x 295
Condizioni operative	da +10 °C a +40 °C da 30% a 75% umidità relativa
Condizioni di stoccaggio e di trasporto	Da -10 °C a +40 °C da 10% a 95% umidità relativa da 500 hPa a 1060 hPa di pressione dell'aria

TEKNISKA DATA

BESKRIVNING

Tillverkare	EMS ELECTRO MEDICAL SYSTEMS SA, CH-1260 Nyon, Schweiz
Modell	Piezon® Master 700
Klassificering EN 60601-1	- Klass I - Patientansluten del, typ BF - IP 20, enhet - IP X1, fotpedal
Klassificering 93/42 EEG	Klass IIa
Driftsläge med spolning: utan spolning:	Kontinuerlig drift Driftscykel 10 % under högst 10 minuter
Matningsspänning	100–240 V AC/50–60 Hz
Strömförbrukning	80 VA
Säkringar	T 1,6 A 250 V AC (Ø 5 X 20 mm, tidsfördröjning)
Ultraljudsspecifikationer Maximal uteffekt: Frekvensområde:	12 W 24–32 kHz
Vikt	Cirka 2,4 kg
Mått i mm (H x B x D)	225 x 280 x 295
Driftsförhållanden	+10 °C till +40 °C 30 % till 75 % relativ luftfuktighet
Förvarings- och transportförhållanden	-10 °C till +40 °C 10 % till 95 % relativ luftfuktighet 500 hPa till 1 060 hPa lufttryck

ELECTROMAGNETIC COMPATIBILITY

 This product needs special precautions regarding electromagnetic compatibility and needs to be installed and put into service according to the note "Electromagnetic compatibility".

 Certain types of mobile telecommunication equipment could potentially interfere with this product. The separation distances recommended in the note "Electromagnetic compatibility" must be taken into account.

 This product should not be used adjacent to or stacked with another unit. If adjacent or stacked use is necessary, this product should be observed to verify normal operation in the configuration in which it will be used.

 The use of accessories and cables other than those specified or sold by EMS as replacement parts may result in increased emissions or decreased immunity of this product.

COMPATIBILITÉ ÉLECTROMAGNÉTIQUE

 Ce produit nécessite des précautions particulières concernant la compatibilité électromagnétique. Il doit être installé et mis en service selon la notice "Compatibilité Électromagnétique".

 Certains types d'appareils mobiles de télécommunication sont susceptibles d'interférer avec ce produit. Les distances de séparation recommandées dans la notice "Compatibilité Électromagnétique" doivent être respectées.

 Ce produit ne doit pas être utilisé à proximité d'un autre appareil ou empilé sur ce dernier. Si cette configuration ne peut être évitée, il est impératif avant l'utilisation de vérifier son bon fonctionnement dans les conditions d'utilisation.

 L'utilisation d'accessoires ou de câbles autres que ceux spécifiés ou vendus par EMS comme pièces de remplacement peut avoir comme conséquence une augmentation des émissions ou une diminution de l'immunité de ce produit.

ELEKTROMAGNETISCHE VERTRÄGLICHKEIT

 Für das Gerät sind besondere Vorsichtsmaßnahmen hinsichtlich der elektromagnetischen Kompatibilität zu beachten. Die Installation und Inbetriebnahme des Geräts muss gemäß der Hinweise zur elektromagnetischen Kompatibilität erfolgen.

 Bestimmte Arten mobiler Telekommunikationsgeräte können die Funktion des Produkts beeinträchtigen. Die in den Hinweisen zur elektromagnetischen Kompatibilität empfohlenen räumlichen Entfernungen müssen eingehalten werden.

 Das Produkt darf nicht unmittelbar neben bzw. auf oder über einem anderen Gerät aufgestellt werden. Falls ein Aufbau in unmittelbarer Nähe bzw. auf oder unter einem anderen Gerät unvermeidbar ist, muss die Funktionsweise des Geräts in der entsprechenden Konfiguration geprüft werden.

 Die Verwendung von Zubehör und Kabeln, die nicht von EMS als Ersatzteile angegeben oder vertrieben werden, kann eine Erhöhung der Emissionen oder eine Verminderung der Immunität des Produkts zur Folge haben.

COMPATIBILIDAD ELECTROMAGNÉTICA

 Este producto requiere precauciones especiales referentes a la compatibilidad electromagnética, y debe instalarse y ponerse en funcionamiento conforme a la nota sobre "Compatibilidad electromagnética".

 Ciertos tipos de equipos de telecomunicaciones móviles podrían interferir con este producto. Deben tenerse en cuenta las distancias de separación recomendadas en la nota sobre "Compatibilidad electromagnética".

 Este producto no debe utilizarse al lado de o apilado sobre otro aparato. Si es necesario utilizarlo de este modo, deberá observarse para verificar que funciona con normalidad en la configuración en que se vaya a utilizar.

 El uso de accesorios y cables distintos a los especificados o comercializados por EMS como piezas de repuesto podría aumentar las emisiones o disminuir la inmunidad de este producto.

COMPATIBILITÀ ELETTRROMAGNETICA

 Questo prodotto richiede precauzioni speciali sulla compatibilità elettromagnetica e va installato e messo in servizio in conformità alla nota "Compatibilità elettromagnetica".

 Certi tipi di apparecchiature di telecomunicazione mobile potrebbero potenzialmente interferire con questo prodotto. Tenere in considerazione le distanze di separazione consigliate nella nota "Compatibilità elettromagnetica".

 Questo prodotto non va utilizzato accanto o sovrapposto ad un'altra unità. Se è necessario un utilizzo accanto o sovrapposto ad altre unità, tenere sotto osservazione questo prodotto per verificarne il corretto funzionamento nella configurazione in cui verrà usato.

 L'utilizzo di accessori e cavi diversi da quelli specificati o venduti da EMS come parti di ricambio può causare un aumento di emissioni o una immunità ridotta di questo prodotto.

ELEKTROMAGNETISK KOMPATIBILITET

 Denna produkt kräver särskilda försiktighetsåtgärder vad gäller elektromagnetisk kompatibilitet och måste installeras och driftsättas i enlighet med anvisningarna i dokumentet "Electromagnetic compatibility".

 Vissa typer av mobil kommunikationssutrustning kan störa produkten. Följ rekommendationerna om avstånd som anges i dokumentet "Electromagnetic compatibility".

 Produkten får inte användas bredvid eller staplad tillsammans med en annan enhet. Om enheten måste användas bredvid eller staplad tillsammans med en annan enhet måste man noga kontrollera att den fungerar som avsett i den aktuella konfigurationen.

 Om andra tillbehör eller kablar än sådana som specificeras eller säljs av EMS används som ersättningsdelar kan detta resultera i ökad utstrålning eller försämrad immunitet hos produkten.

TROUBLESHOOTING

Symptom	Solution
Control lamps do not turn on when the unit is switched on	<p>Check the connections of the power cable of the unit</p> <p>Check the power supply of the dental office</p> <p>Check the fuses and replace them only by the type of fuse indicated on the back of the unit</p> <p>Send the unit to an approved EMS repair center</p>
No liquid flow when the foot pedal is activated	<p>Make sure the liquid flow rate is set at maximum level</p> <p>Make sure that the bottle is properly installed</p> <p>Check all the connections</p> <p>Remove the instrument and activate the foot pedal for a few minutes until the liquid flows to the handpiece</p> <p>Activate the "Cleaning" mode, disconnect the handpiece from the handpiece cord and check that liquid exits the cord; if it is the case, the handpiece is plugged, send the handpiece to an approved EMS repair center</p> <p>Unscrew the pump cover and check that the pump functions</p> <p>Send the unit to an approved EMS repair center</p>
No ultrasound oscillations or insufficient power	<p>Make sure that the instrument is correctly tight</p> <p>Check the wear of the instrument and replace it if necessary</p> <p>Check the connections between the unit, the handpiece cord and the handpiece</p> <p>Dry the connectors of the handpiece cord and of the handpiece</p> <p>Check the connection of the foot pedal</p> <p>Check the settings and the working mode</p> <p>Check that when the handpiece is lifted from its support, the control lamps of the bottle holder are turned on; if it is not the case, send the handpiece to an approved EMS repair center</p> <p>Replace the handpiece cord and/or the handpiece</p> <p>When one of the two handpieces is used, check that the other one is correctly seated on its support</p> <p>Send the unit to an approved EMS repair center</p>
Water leak between the handpiece cord and the handpiece	<p>Check the O-ring of the handpiece cord and replace if necessary</p> <p>Send the handpiece cord to an approved EMS repair center</p> <p>Send the unit to an approved EMS repair center</p>
Water leak at the bottle	<p>Check the O-ring of the bottle cap and replace if necessary</p> <p>Replace the bottle</p> <p>Send the unit to an approved EMS repair center</p>
Insufficient lighting of the handpiece	<p>Replace the light guide</p> <p>Test with another handpiece</p>

DÉPANNAGE

Dysfonctionnement	Solution
Les voyants lumineux ne s'allument pas lors de la mise en marche de l'appareil	<p>Contrôler les connexions du cordon secteur de l'appareil</p> <p>Contrôler l'alimentation électrique du cabinet dentaire</p> <p>Contrôler les fusibles et les remplacer uniquement par le type de fusible indiqué au dos de l'appareil</p> <p>Envoyer l'appareil à un centre de réparation agréé EMS</p>
Pas d'irrigation lorsque la pédale de commande est actionnée	<p>Régler le débit d'irrigation au maximum</p> <p>Contrôler la mise en place de la bouteille</p> <p>Contrôler toutes les connexions</p> <p>Enlever l'instrument et activer la pédale pendant quelques minutes jusqu'à ce que le liquide s'écoule de la pièce à main</p> <p>Passer en mode "Cleaning", déconnecter la pièce à main du cordon de la pièce à main et vérifier que l'eau sort du cordon; si c'est le cas, la pièce à main est bouchée, envoyer la pièce à main à un centre de réparation agréé EMS</p> <p>Dévisser le cache de la pompe et vérifier que la pompe fonctionne</p> <p>Envoyer l'appareil à un centre de réparation agréé EMS</p>
Pas de vibrations ultrasoniques ou puissance insuffisante	<p>Contrôler que l'instrument est correctement serré</p> <p>Contrôler l'usure de l'instrument et le remplacer si nécessaire</p> <p>Contrôler les connexions entre l'appareil, le cordon de la pièce à main et la pièce à main</p> <p>Sécher les connecteurs du cordon de la pièce à main et de la pièce à main</p> <p>Contrôler la connexion de la pédale de commande</p> <p>Contrôler les réglages et le mode de fonctionnement</p> <p>Vérifier que lorsque la pièce à main est soulevée de son support, les voyants lumineux du support bouteille sont allumés; si ce n'est pas le cas, envoyer la pièce à main à un centre de réparation agréé EMS</p> <p>Remplacer le cordon de la pièce à main et/ou la pièce à main</p> <p>Lorsqu'une des deux pièces à main est utilisée, vérifier que l'autre est bien sur son support</p> <p>Envoyer l'appareil à un centre de réparation agréé EMS</p>
Fuite d'eau entre le cordon de la pièce à main et la pièce à main	<p>Contrôler le joint O-ring du cordon de la pièce à main et le changer si nécessaire</p> <p>Envoyer le cordon de la pièce à main à un centre de réparation agréé EMS</p> <p>Envoyer l'appareil à un centre de réparation agréé EMS</p>
Fuite d'eau à la bouteille	<p>Contrôler le joint O-ring du bouchon de la bouteille et le changer si nécessaire</p> <p>Remplacer la bouteille</p> <p>Envoyer l'appareil à un centre de réparation agréé EMS</p>
Eclairage de la pièce à main insuffisant	<p>Remplacer le guide lumière</p> <p>Tester avec une autre pièce à main</p>

FEHLERBEHEBUNG

Fehler	Lösung
Kontrollleuchten gehen nicht an, wenn Gerät eingeschaltet wird	<p>Überprüfen Sie den Anschluss des Netzkabels des Geräts</p> <p>Überprüfen Sie die Praxisstromversorgung</p> <p>Überprüfen Sie die Sicherungen und ersetzen Sie sie gegebenenfalls ausschließlich durch den auf der Geräterückseite angegebenen Sicherungstyp</p> <p>Senden Sie das Gerät an ein von EMS autorisiertes Reparaturzentrum</p>
Keine Spülung beim Betätigen des Fußschalters	<p>Stellen Sie den Drehregler für die Flüssigkeitsmenge auf das Maximum ein</p> <p>Prüfen Sie die korrekte Installation der Flasche</p> <p>Überprüfen Sie alle Anschlüsse</p> <p>Stellen Sie den Drehregler für die Flüssigkeitsmenge auf das Maximum ein</p> <p>Aktivieren Sie den Reinigungsmodus, trennen Sie das Handstück vom Handstückschlauch und prüfen Sie, ob Flüssigkeit aus dem Schlauch austritt. Wenn dies der Fall ist, ist das Handstück blockiert und muss an ein von EMS autorisiertes Reparaturzentrum gesendet werden</p> <p>Entfernen Sie den Deckel der Pumpe und prüfen Sie die Funktion der Pumpe</p> <p>Senden Sie das Gerät an ein von EMS autorisiertes Reparaturzentrum</p>
Keine Ultraschallschwingung bzw. unzureichende Ultraschalleistung	<p>Stellen Sie sicher, dass das Instrument fest angeschlossen ist</p> <p>Prüfen Sie den Verschleiß des Instruments und ersetzen Sie es gegebenenfalls</p> <p>Prüfen Sie die Verbindungen zwischen dem Gerät, dem Handstückschlauch und dem Handstück</p> <p>Trocknen Sie die Anschlussstücke des Handstückschlauchs und des Handstücks</p> <p>Überprüfen Sie die Verbindung zum Fußschalter</p> <p>Prüfen Sie die Einstellungen und den Arbeitsmodus</p> <p>Überprüfen Sie, ob die Kontrolllampen des Flaschenhalters aufleuchten, wenn das Handstück aus der Halterung genommen wird. Wenn dies nicht der Fall ist, senden Sie das Handstück an ein von EMS autorisiertes Reparaturzentrum</p> <p>Ersetzen Sie den Handstückschlauch und/oder das Handstück</p> <p>Überprüfen Sie, ob bei der Verwendung eines von zwei Handstücken das andere Handstück korrekt in der Halterung sitzt</p> <p>Senden Sie das Gerät an ein von EMS autorisiertes Reparaturzentrum</p>
Wasseraustritt zwischen Handstückschlauch und Handstück	<p>Prüfen Sie den O-Ring des Handstückschlauchs und ersetzen Sie ihn gegebenenfalls</p> <p>Senden Sie das Handstück an ein von EMS autorisiertes Reparaturzentrum</p> <p>Senden Sie das Gerät an ein von EMS autorisiertes Reparaturzentrum</p>
Wasseraustritt an der Flasche	<p>Prüfen Sie den O-Ring im Flaschendeckel und ersetzen Sie ihn gegebenenfalls</p> <p>Ersetzen Sie die Flasche</p> <p>Senden Sie das Gerät an ein von EMS autorisiertes Reparaturzentrum</p>
Unzureichende Beleuchtung des Handstücks	<p>Ersetzen Sie den Lichtleiter</p> <p>Prüfen Sie die Beleuchtung mit einem anderen Handstück</p>

SOLUCIÓN DE PROBLEMAS

Problema	Solución
Los pilotos indicadores no se iluminan al encender el aparato	<p>Compruebe las conexiones del cable de alimentación del aparato</p> <p>Compruebe la electricidad de la consulta dental</p> <p>Compruebe los fusibles y sustitúyalos solamente por el tipo de fusible que se indica en la trasera del aparato</p> <p>Envíe el aparato a un centro de reparación autorizado de EMS</p>
No fluye líquido al activar el pedal	<p>Gire el anillo del flujo de líquido al máximo</p> <p>Asegúrese de que el bote esté bien instalado</p> <p>Compruebe todas las conexiones</p> <p>Sin instrumento montado, active el pedal durante unos minutos hasta que el líquido fluye de la pieza de mano</p> <p>Active el modo "Cleaning", desconecte el mango de su cable y compruebe que salga líquido por éste; si es así, el mango estará atascado; envíe el mango a un centro de reparación autorizado de EMS</p> <p>Desenrosque la tapa de la bomba y compruebe que la bomba funciona</p> <p>Envíe el aparato a un centro de reparación autorizado de EMS</p>
No hay vibraciones ultrasónicas o la potencia es insuficiente	<p>Asegúrese de que el instrumento esté bien ajustado</p> <p>Compruebe el desgaste del instrumento y cámbielo si es necesario</p> <p>Compruebe las conexiones entre el aparato, el cable del mango y el mango</p> <p>Seque los conectores del cable del mango y del propio mango</p> <p>Compruebe la conexión del pedal</p> <p>Compruebe los ajustes y el modo de funcionamiento</p> <p>Compruebe que al levantar el mango del soporte se encienden los pilotos indicadores del receptáculo del bote; si no es así, envíe el mango a un centro de reparación autorizado de EMS</p> <p>Sustituya el cable del mango y/o el mango</p> <p>Cuando se utilice uno de los mangos, compruebe que el otro esté bien colocado en su soporte</p> <p>Envíe el aparato a un centro de reparación autorizado de EMS</p>
Fuga de agua entre el cable del mango y el mango	<p>Compruebe la junta tórica del cable del mango y sustitúyala si es necesario</p> <p>Envíe el cable del mango a un centro de reparación autorizado de EMS</p> <p>Envíe el aparato a un centro de reparación autorizado de EMS</p>
Fuga de agua en el bote	<p>Compruebe la junta tórica de la tapa del bote y sustitúyala si es necesario</p> <p>Sustituya el bote</p> <p>Envíe el aparato a un centro de reparación autorizado de EMS</p>
Iluminación del mango insuficiente	<p>Sustituya la guía de luz</p> <p>Pruebe con otro mango</p>

INDIVIDUAZIONE E RISOLUZIONE DEI PROBLEMI

Sintomo	Soluzione
Le luci di controllo non si illuminano quando il dispositivo è acceso	Controllare le connessioni del cavo di alimentazione dell'unità Controllare l'alimentazione elettrica dello studio dentistico Controllare i fusibili e sostituire esclusivamente con il tipo di fusibili indicato sul retro dell'unità Inviare l'unità ad un centro di assistenza EMS approvato
Quando la pedaliera è attivata non vi è flusso liquido	Girare la manopola della velocità di flusso al massimo Controllare che il flacone sia adeguatamente installato Controllare tutte le connessioni Senza strumento montato, attivare il pedale per alcuni minuti fino a quando il liquido scorre dal manipolo Attivare la modalità "Cleaning", disconnettere il manipolo dal cavo e controllare che il liquido fuoriesca dal cavo; in tal caso il manipolo è intasato. Inviare il manipolo ad un centro assistenza EMS approvato Svitare il coperchio della pompa e controllare che la pompa funzioni Inviare l'unità ad un centro di assistenza EMS approvato
Mancanza di oscillazioni degli ultrasuoni o alimentazione insufficiente	Controllare che lo strumento sia correttamente a tenuta Controllare l'usura dello strumento e sostituirlo se necessario Controllare le connessioni fra l'unità, il manipolo e il cavo del manipolo Asciugare i connettori del cavo del manipolo e il manipolo Controllare la connessione della pedaliera Controllare le impostazioni e la modalità operativa Controllare che quando il manipolo è sollevato dal suo supporto le luci di controllo del portafalco siano accese; in caso contrario inviare il manipolo ad un centro di assistenza EMS approvato Sostituire il cavo del manipolo e/o il manipolo Quando viene utilizzato uno dei due manipoli, controllare che l'altro sia adeguatamente alloggiato nel suo supporto Inviare l'unità ad un centro di assistenza EMS approvato
Perdita di acqua fra il cavo del manipolo e il manipolo	Controllare l'anello di tenuta del cavo del manipolo e sostituirlo se necessario Inviare il cavo del manipolo ad un centro di assistenza EMS approvato Inviare l'unità ad un centro di assistenza EMS approvato
Perdita d'acqua dal flacone	Controllare l'anello di tenuta del tappo del flacone e sostituirlo se necessario Sostituire il flacone Inviare l'unità ad un centro di assistenza EMS approvato
Insufficiente illuminazione del manipolo	Sostituire la guida della luce Testare con un altro manipolo

FELSÖKNING

Symtom	Lösning
Kontrolllamporna tänds inte när enheten slås på	Kontrollera att enhetens nätkontakt sitter i. Kontrollera tandläkarmottagningens strömförsörjning. Kontrollera säkringarna och byt ut dem med den säkringstyp som anges på enhetens baksida. Skicka enheten till ett godkänt EMS-reparationscenter.
Inget vätskeflöde när fotpedalen aktiveras	Ställ upp flödes hastigheten till max. Kontrollera att flaskan är korrekt installerad. Kontrollera alla anslutningar. Utan instrument monterade, aktivera pedalen i några minuter tills vätskan rinner från handstycket Aktivera rengöringsläget, ta bort handstycket från slangen och kontrollera att det kommer ut vätska ur slangen. Om det gör det är handstycket igensatt. Skicka handstycket till ett godkänt EMS-reparationscenter. Skruva bort pumpskyddet och kontrollera att pumpen fungerar. Skicka enheten till ett godkänt EMS-reparationscenter.
Inga ultraljudssvängningar eller otillräcklig effekt	Kontrollera att instrumentet är tätt. Kontrollera om instrumentet är slitet och byt vid behov ut det. Kontrollera anslutningarna mellan enheten, handstyckets slang och handstycket. Torka anslutningarna på handstycket och dess slang. Kontrollera fotpedalens anslutning. Kontrollera inställningarna och driftsläget. Kontrollera att kontrolllamporna på flaskhållaren tänds när man tar ut handstycket från dess hållare. Skicka annars handstycket till ett godkänt EMS-reparationscenter. Byt ut handstycket och/eller slangen. Om bara ett av de två handstyckena används kontrollerar du att det andra sitter ordentligt i hållaren. Skicka enheten till ett godkänt EMS-reparationscenter.
Vattenläckage mellan slangen och handstycket	Kontrollera O-ringen på slangen och byt ut den vid behov. Skicka slangen till ett godkänt EMS-reparationscenter. Skicka enheten till ett godkänt EMS-reparationscenter.
Vattenläckage vid flaskan	Kontrollera O-ringen på flasklocket och byt ut den vid behov. Byt ut flaskan. Skicka enheten till ett godkänt EMS-reparationscenter.
Otillräckligt ljus i handstycket	Byt ut ljusledaren. Testa med ett annat handstykke.